

LAVINA®

PODRĘCZNIK UŻYTKOWNIKA LAVINA® V20E

 **SUPERABRASIVE**

Nr telefonicznej linii wsparcia technicznego: 800-987-8403 | www.superabrasive.com | info@superabrasive.us



Rejestracyjna karta gwarancyjna

Niniejszy formularz należy wypełnić i przesać na nasz adres w ciągu 30 dni od daty zakupu. Aby zachować ważność rejestracji, należy podać numer seryjny urządzenia.

Sekcja 1: Informacje dotyczące nabywcy

Nazwa nabywcy

Adres

Miejscowość

Województwo i kod pocztowy

Nr telefonu

E-mail

Sekcja 2: Inaformacje dotyczące

Model LAVINA

Nr seryjny

Data zakupu

Podmiot sprzedający (dystrybutor, sprzedawca)

*Email: warranty@superabrasive.us / Fax: 706-658-0357
Superabrasive Inc., 9411 Jackson Trail Rd, Hoschton, GA 30548*

Spis treści

1. GWARANCJA I ZWROTY	5
1.1 ZASADY GWARANCJI UDZIELANEJ NA ODKURZACZ LAVINA® V20E	5
1.2 ZASADY ZWROTU ODKURZACZY LAVINA®	6
2. INFORMACJE OGÓLNE	7
2.1 PRODUCENT	7
2.2 OPIS OGÓLNY	7
3. GŁÓWNE KOMPONENTY I ELEMENTY STEROWANIA	8
4. DANE TECHNICZNE	9
5. ŚRODKI OSTROŻNOŚCI	10
5.1 ZALECANE UŻYCIE	10
5.2 NIEDOZWOLONE UŻYCIE	10
5.3 PRZYGOTOWANIE DO PRACY	10
5.4 FUNKCJE ZATRZYMANIA	10
5.5 BEZPIECZNE UŻYTKOWANIE	10
5.6 PRZED ROZPOCZĘCIEM	10
5.7 OBSŁUGA ODKURZACZA	11
5.8 PO UKOŃCZENIU PRACY	11
5.9 OBSZAR ROBOCZY	11
5.10 ŚRODKI OCHRONY INDYWIDUALNEJ (ŚOI)	11
5.11 OPERATOR	11
6. WYPAKOWANIE, PRZENOSZENIE, TRANSPORT I PRZECHOWYWANIE	13
7. OBSŁUGA ODKURZACZA	14
7.1 BLOKOWANIE KÓŁKA SAMONASTAWNEGO	14
7.2 CZYSZCZENIE FILTRA GŁÓWNEGO	15
7.3 WYMIANA FILTRA GŁÓWNEGO	16
7.4 WYMIANA FILTRA HEPA	17
7.5 WYMIANA WORKÓW LONGOPAC® (WYMIENNYCH)	19
7.6 MONTAŻ WYMIENNYCH WKŁADÓW LONGOPAC®	20
8. KONSERWACJA I PRZEGLĄD	21
8.1 LAVINA® V20E — SCHEMAT ELEKTRYCZNY	22
8.2 SERWISOWANIE SILNIKA ODKURZACZA	23
8.3 WYMIANA KLAPY KOMORY FILTRA	24
9. WYKRYWANIE I USUWANIE USTEREK	25
10. ADAPTERY I PRZYŁĄCZA PRÓŻNIOWE LAVINA®	26
11. CZĘŚCI ZAMIENNE	27

11.1 GŁÓWNE CZĘŚCI	27
11.2 POKRYWA GŁOWICY PODCIŚNIENIOWEJ	29
11.3 KOMORA GŁÓWNEGO FILTRA	31
11.4 ZAWÓR WLOTOWY	32
11.5 WÓZEK	33
11.6 ZESPÓŁ NAPĘDOWY	35
11.7 PULPIT STEROWNICZY	37
11.8 ZESPÓŁ PRÓŻNIOMIERZA.....	38
12. AKCESORIA.....	39
13. USUWANIE.....	40
14. DANE KONTAKTOWE PRODUCENTA.....	40
15. POTWIERDZENIE CERTYFIKATÓW CE.....	40
16. OŚWIADCZENIE GWARANCYJNE DOTYCZĄCE KONTROLI EMISJI	41

1. GWARANCJA I ZWROTY

1.1 ZASADY GWARANCJI UDZIELANEJ NA ODKURZACZ LAVINA® V20E

W przypadku braku karty gwarancyjnej należy skontaktować się z lokalnym dystrybutorem z prośbą o wydanie karty gwarancyjnej lub odwiedzić stronę www.superabrasive.com w celu jej pobrania. Odbiorca jest odpowiedzialny za uzupełnienie karty i jej przesłanie na adres producenta podany w karcie. W celu zarejestrowania i aktywowania pełnej gwarancji należy przesłać kartę gwarancyjną drogą elektroniczną na adres producenta w terminie 30 dni od daty zakupu; w przeciwnym razie gwarancja może wygasnąć. Należy się upewnić, że na adres producenta przesłane zostaną wszystkie wymagane informacje, a przede wszystkim nazwa dystrybutora, numer seryjny maszyny i data zakupu.

Firma Superabrasive udziela gwarancji obejmującej odkurzacze LAVINA® w zakresie wad produkcyjnych i materiałowych na okres 24 miesięcy od daty zakupu widniejącej na fakturze wystawionej przez firmę Superabrasive. Do tej gwarancji odnoszą się następujące warunki:

- Dotyczy wyłącznie pierwszego właściciela i nie podlega zbyciu.
- Odkurzacza w żaden sposób nie można demontować ani poddawać samowolnym modyfikacjom.
- Ta gwarancja nie obejmuje jakichkolwiek awarii ani wad spowodowanych typowym zużyciem, przypadkowym uszkodzeniem, uszkodzeniem podczas transportu, niewłaściwym obchodzeniem się, naprawami wykonywanymi w nieautoryzowanym serwisie (bez uprzedniej autoryzacji przez firmę Superabrasive) lub obsługą niezgodną z zaleceniami zamieszczonymi w niniejszej instrukcji. Firma Superabrasive nie ponosi żadnej odpowiedzialności za uszkodzenia mienia ani obrażenia ciała spowodowane niewłaściwą obsługą odkurzacza.
- Ta gwarancja wygaśnie w przypadku, gdy urządzenia lub akcesoria używane podczas obsługi odkurzacza nie pochodzą od firmy Superabrasive albo nie są zatwierdzone przez firmę Superabrasive.
- Objęte gwarancją części, które zostały uznane za wadliwe, podlegają bezpłatnej naprawie lub wymianie.
- Ta gwarancja nie dotyczy jakichkolwiek napraw części będących własnością odbiorcy ani ich czyszczenia czy ogólnej konserwacji.
- Ta gwarancja nie dotyczy produktów, w których wprowadzono zmiany, modyfikacje lub zmiany po zakupie.
- Gwarancja jest ograniczona do naprawy lub wymiany części objętych gwarancją, a także uzasadnionych kosztów robocizny.
- W przypadku roszczenia gwarancyjnego odkurzacza należy zwrócić firmie Superabrasive lub autoryzowanemu przedstawicielowi w celu sprawdzenia odkurzacza, a także wykonania ewentualnych napraw lub wymian w ramach gwarancji.
- Wysyłka wszystkich zwrotów w ramach gwarancji będzie możliwa po uprzednim uiszczeniu kosztów wysyłki.
- Ta gwarancja zastępuje i wyklucza wszelkie warunki gwarancyjne niewymienione wyraźnie w tym dokumencie i tym samym wszelką odpowiedzialność za jakiegokolwiek straty lub uszkodzenia.

Zmian powyższych warunków gwarancji może dokonywać wyłącznie firma Superabrasive. Firma Superabrasive zastrzega sobie prawo do wykonania przeglądu i podjęcia ostatecznej decyzji w przypadku każdej maszyny zwracanej w ramach niniejszej gwarancji. Ta gwarancja dotyczy maszyn nowych, używanych i demonstracyjnych.

Firma Superabrasive bezpłatnie naprawi lub wymieni wszelkie części, które uległy awarii wskutek wad produkcyjnych lub materiałowych. Naprawy mogą być wykonywane wyłącznie przez autoryzowane punkty serwisowe zatwierdzone przez firmę Superabrasive. Odbiorca/podmiot występujący z roszczeniem jest zobowiązany uprzednio uiścić opłaty przewozowe i manipulacyjne wiążące się z roszczeniami gwarancyjnymi.

Jeśli po sprawdzeniu odkurzacza okaże się, że za uszkodzenie lub awarię urządzenia bądź wady materiałowe nie odpowiada producent, obowiązek uiszczenia wszelkich kosztów powiązanych z naprawą odkurzacza przejdzie na podmiot występujący z roszczeniem. W przypadku braku płatności za takie usługi firma Superabrasive przejmie maszynę oraz wszelkie powiązane części na własność.

Firma Superabrasive nie udziela upoważnienia jakiegokolwiek osobie lub przedstawicielowi do udzielania jakichkolwiek innych gwarancji lub ponoszenia jakiegokolwiek odpowiedzialności w związku ze sprzedażą i obsługą naszych produktów.

Producent w żadnym wypadku nie ponosi też odpowiedzialności za niedostarczenie przez odbiorcę Karty gwarancyjnej, nieprzestrzeganie przez niego instrukcji obsługi, używanie nieoryginalnych części zamiennych lub niedopełnienie obowiązku regularnego i właściwego serwisowania/czyszczenia urządzenia.

1.2 ZASADY ZWROTU ODKURZACZY LAVINA®

Istnieje możliwość zwrotu odkurzaczy Lavina® na następujących warunkach:

- Nie ma możliwości zwrotu odkurzaczy firmie Superabrasive Inc. w zamian za uznanie lub w celu wykonania naprawy bez uprzedniej zgody. W celu uzyskania zgody, a także nadania numeru zwrotu należy skontaktować się z firmą Superabrasive Inc. lub z najbliższym dystrybutorem. Ten numer wraz z numerem seryjnym odkurzacza należy umieszczać na wszystkich opakowaniach i uwzględniać go w korespondencji. Odkurzacze zwrócone bez uzyskania uprzedniej zgody pozostaną własnością nadawcy, w związku z czym firma Superabrasive Inc. nie będzie za nie odpowiedzialna.
- Po upływie 90 dni do daty wystawienia faktury przez firmę Superabrasive żaden odkurzaczy nie będzie podlegać zwrotowi w zamian za uznanie.
- Wysyłka wszystkich zwrotów będzie możliwa po uprzednim uiszczeniu kosztów wysyłki. Istnieje możliwość zamiany wszystkich zwrotów na inne urządzenia lub części o równoważnej wartości wyrażonej w dolarach. Jeśli nie dojdzie do wymiany odkurzaczy, obowiązuje opłata za ponowne wprowadzenie maszyny na stan w wysokości 15%.

2. INFORMACJE OGÓLNE

Niniejszy podręcznik użytkownika jest przeznaczony dla operatora maszyny Lavina® V20E, technika serwisu, a także dla każdej osoby zajmującej się obsługą lub serwisowaniem maszyny. Zaleca się bardzo uważne zapoznanie się z instrukcjami i ścisłe ich przestrzeganie. Podręcznik zawiera informacje dotyczące montażu, użytkowania, przenoszenia i konserwowania odpylacza do pyłu betonowego Lavina® V20E.

2.1 PRODUCENT

Firma Superabrasive została założona w 1987 roku i od tego momentu zajmuje się produkcją wysokiej jakości narzędzi diamentowych przeznaczonych dla branży kamieniarsko-betoniarskiej. Na chwilę obecną firma Superabrasive jest jednym ze światowych liderów w produkcji narzędzi diamentowych i maszyn do szlifowania podłóży. Firma Superabrasive stara się dostarczać swoim klientom jak najlepszych rozwiązań, a także umożliwić zwiększenie wydajności wykonywanej przez nich pracy.

2.2 OPIS OGÓLNY

Odpylacz Lavina® V20E służy do zasysania i oddzielania suchego, niepalnego i niewybuchowego pyłu. Silnie zapyłone powietrze jest zasysane z dużą prędkością przez wąż ssący. Powietrze wytraca prędkość na odpylaczu cyklonowym, a gruboziarniste cząstki pyłu ulegają oddzieleniu po części wskutek działania siły odśrodkowej i grawitacji. Następnie powietrze i drobniejsze cząstki przepływają przez system filtrujący głównego filtra i filtr HEPA, gdzie następuje oddzielenie pyłu. Maszynę zaprojektowano w taki sposób, aby oczyszczała główny filtr metodą impulsowego wstecznego przepływu powietrza. Oddzielony pył osadza się w odpylaczu cyklonowym do momentu zamknięcia zaworu znajdującego się na osłonie odkurzacza w celu odprowadzenia pyłu z korpusu lub do momentu wyłączenia urządzenia. Wszystko jedno pył opada przez dolną klapę do plastikowego worka.

Odpylacz Lavina® V20E wyposażono w jeden wąż:

- Wąż główny z pierścieniem uszczelniającym do podłączenia końcówki przewodu;

OSTRZEŻENIE!

Odpylacz Lavina® V20E został wyprodukowany i przystosowany wyłącznie do powyższych zastosowań! Wszelkie inne użycie może stanowić zagrożenie dla osób ją obsługujących.

3. GŁÓWNE KOMPONENTY I ELEMENTY STEROWANIA

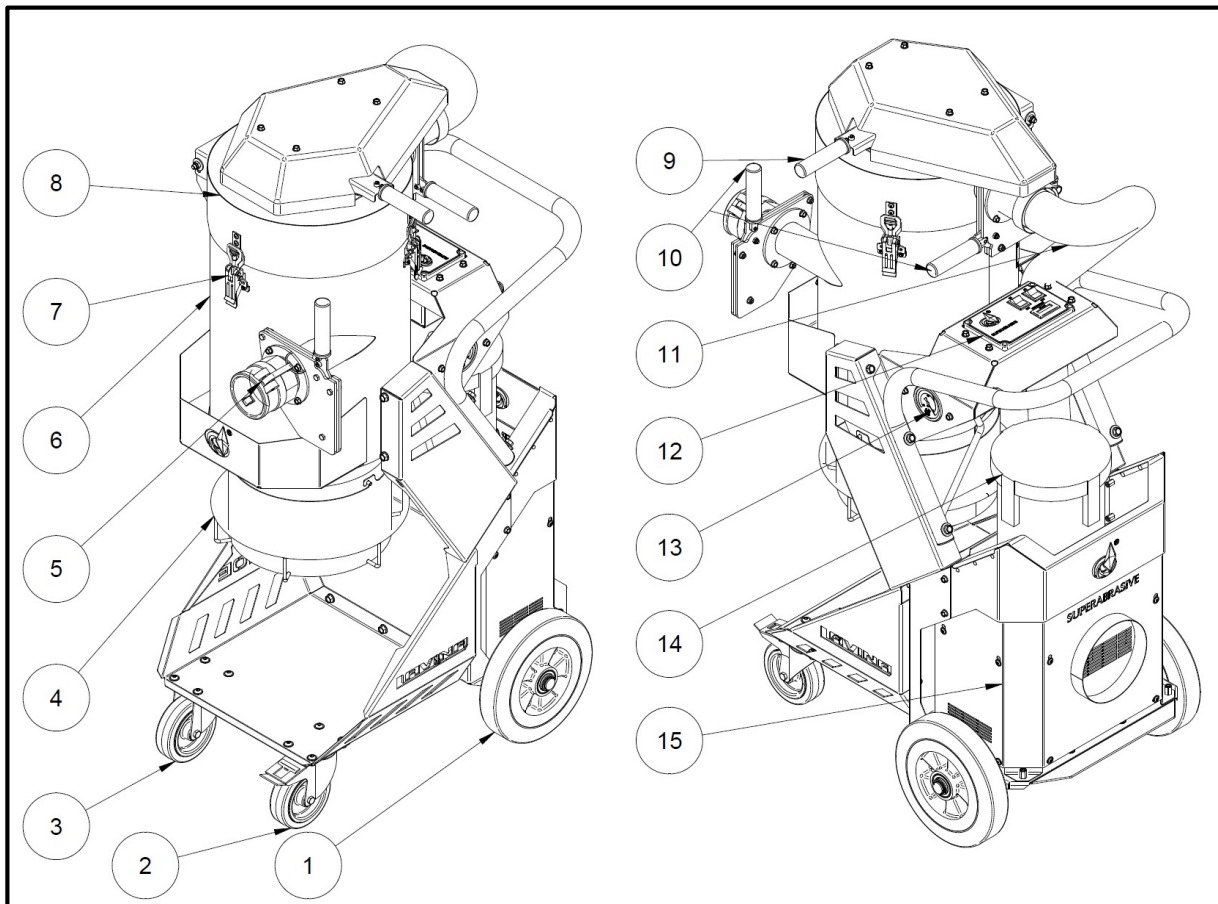

Rys. 3.1

- | | |
|--|---|
| 1. Koło stałe (łącznie 2); | 9. Uchwyt systemu pulsacyjnego czyszczenia filtra; |
| 2. Kółko samonastawne, blokowane; | 10. Zawór (łącznie 2 – jeden do pulsacyjnego czyszczenia filtra i drugi do odprowadzania pyłu); |
| 3. Kółko samonastawne; | 11. Przewód pośredni 3''; |
| 4. Uchwyt systemu odprowadzania odpadów LONCOPAC®; | 12. Pulpit sterowniczy |
| 5. Wlot przewodu podciśnieniowego z zamkiem języczkowym; | 13. Próżniomierz; |
| 6. Komora filtra; | 14. Komora filtra HEPA; |
| 7. Zatrzaski (łącznie 3); | 15. Komora silników odkurzacza; |
| 8. Pokrywa głowicy podciśnieniowej; | |

Pulpit sterowniczy poz. 12 mieści dwa podświetlane wyłączniki zasilania i licznik godzin.

Tabliczka znamionowa - Tabliczka zawiera dane dotyczące właściwych parametrów kW, wagi i wymiarów oraz wymiarów (potrzeby transportu), roku produkcji i numer seryjny (na potrzeby konserwacji).

Obsługa klienta - Aby uzyskać pomoc w sprawach związanych z obsługą klienta i technicznych, należy się skontaktować z najbliższym dystrybutorem lub firmą Superabrasive Inc. pod numerem 1-800-987-8403 bądź odwiedzić naszą stronę internetową www.superabrasive.com, skąd można pobrać elektroniczną wersję niniejszego podręcznika.

4. DANE TECHNICZNE

Tabela 4.1

Wersja modelu		V20E115	V20E230	V20EU
Napięcie/Hz		1-f x 115 V 50/60 Hz	1-f x 230 V 50/60 Hz	1-f x 230 V 50/60 Hz
Moc	kW	1,93 kW	2,4 kW	2,4 kW
	KM	2,6 KM	3,3 KM	3,3 KM
Natężenie	A	15,4 A	13 A	13 A
Filtr		FILTR STOŻKOWY	FILTR STOŻKOWY	FILTR STOŻKOWY
Powierzchnia filtra	m ²	3 m ²	3 m ²	3 m ²
	ft ²	32 ft ²	32 ft ²	32 ft ²
Czyszczenie filtra		Ręczne	Ręczne	Ręczne
Powierzchnia filtra HEPA	m ²	2m ²	2m ²	2m ²
	ft ²	21,5 ft ²	21,5 ft ²	21,5 ft ²
Longopack		TAK	TAK	TAK
Główny wąż	mm x m	50 mm x 7,5 m	50 mm x 7,5 m:	50 mm x 7,5 m
	in x ft	2 in x 24 ft	2 in x 24 ft	2 in x 24 ft
Wąż do końcówki przewodu	mm x m	50 mm x 6,6 m	50 mm x 6,6 m	50 mm x 6,6 m
Silniki		2 silniki obejściowe	2 silniki obejściowe	2 silniki obejściowe
Przepływ powietrza (maks.)	m ³ /h	330	437	357
	Wydajność	194	257	210
Podciśnienie maks.	bar	0,22	0,22	0,22
	(cale H ₂ O)	88	88	88
Wymiary (D x S x W)	mm	830 x 585 x 1385	830 x 585 x 1385	830 x 585 x 1385
	cale	32.7 x 23 x 54.5	32.7 x 23 x 54.5	32.7 x 23 x 54.5
Waga	kg	80 kg	80 kg	80 kg
	lbs	176 lbs	176 lbs	176 lbs

5. ŚRODKI OSTROŻNOŚCI

5.1 ZALECANE UŻYCIE

Odkurzacz LAVINA® V20E został zaprojektowany i wyprodukowany z przeznaczeniem do stosowania na posadzkach z betonu, lastryko i naturalnego kamienia. Zaleca się jego użytkowanie wraz z maszynami LAVINA®. Ten odkurzacz służy wyłącznie do pracy na sucho oraz z maszyną o odpowiedniej wielkości. Aby uzyskać więcej informacji, należy skontaktować się z firmą Superabrasive.

5.2 NIEDOZWOLONE UŻYCIE

Odkurzacza NIE WOLNO używać:

- Do zastosowań innych niż określone w niniejszej instrukcji;
- Do zbierania nieodpowiednich materiałów (azbestu lub innych toksycznych substancji);
- W otoczeniach, w których (1) występuje zagrożenie wybuchem, (2) w powietrzu występuje duże stężenie pyłów lub substancji oleistych, (3) występuje zagrożenie pożarowe, (4) panują niekorzystne warunki atmosferyczne, (5) występuje promieniowanie elektromagnetyczne;

5.3 PRZYGOTOWANIE DO PRACY

Należy upewnić się, że:

- Został ograniczony dostęp do strefy roboczej, tak że nie znajdą się w niej jakiegokolwiek osoby niezaznajomione z obsługą odkurzacza;
- W odkurzaczu nie brakuje jakichkolwiek części;
- Odkurzacz jest ustawiony w pionowej pozycji roboczej;
- Wszystkie zabezpieczenia działają prawidłowo.

5.4 FUNKCJE ZATRZYMANIA

Funkcje zatrzymania maszyny są następujące:

- Trzy przyciski do zatrzymywania poszczególnych silników z osobna;

5.5 BEZPIECZNE UŻYTKOWANIE

Odkurzacz LAVINA® V20E został skonstruowany w taki sposób, aby eliminować wszelkie zagrożenia powiązane z jego użytkowaniem. Może jednak dojść do wypadków, jeśli nieprzeszkoleni lub niepoinstruowani pracownicy nie będą zwracać uwagi na następujące zagrożenia:

- Zagrożenia wynikające z nieprawidłowej pozycji roboczej operatora;
- Zagrożenia związane z zaplątaniem się wynikające z noszenia niewłaściwej odzieży roboczej;
- Zagrożenia związane ze szkoleniem: wynikające z braku szkolenia z zakresu obsługi maszyny.

UWAGA: Operatorzy maszyny zawsze powinni przestrzegać wskazówek zawartych w niniejszej instrukcji.

ZAGROŻENIA RESZTKOWE — Podczas typowej obsługi i cyklicznej konserwacji operator jest narażony na niektóre zagrożenia resztkowe, których nie można wyeliminować ze względu na charakter działań związanych z obsługą maszyny.

5.6 PRZED ROZPOCZĘCIEM

- W obrębie obszaru roboczego nie mogą być obecne jakiegokolwiek zanieczyszczenia lub przedmioty.
- Operator przed swoim pierwszym kontaktem z maszyną zawsze musi zapoznać się z treścią podręcznika i zwracać uwagę na wszelkie instrukcje bezpieczeństwa.

- Należy przeprowadzać codzienne ogólne kontrole odkurzacza i przed każdym użyciem sprawdzić, czy nie nosi on jakichkolwiek śladów uszkodzeń.
- Należy sprawdzać skuteczność wszystkich zabezpieczeń.
- Odkurzacze/każdy filtr musi być czysty; przewód podciśnieniowy powinien być podłączony.

5.7 OBSŁUGA ODKURZACZA

Przy obsłudze odkurzacza LAVINA® V20E należy się upewnić, że w jego pobliżu nie znajdują się żadne osoby. Podczas wykonywania pracy nie wolno pozostawiać odkurzacza bez nadzoru. Przewód podciśnieniowy musi przemieszczać się swobodnie, być w stanie nieuszkodzonym, a także nie powinien być prowadzony pod odkurzaczem ani maszyną. Przed rozpoczęciem pracy należy sprawdzić posadzkę, a także upewnić się, że nie jest zbyt nierówna, bo może to spowodować uszkodzenie odkurzacza.

5.8 PO ZAKOŃCZENIU PRACY

Po zakończeniu pracy należy właściwie wyczyścić odkurzacze i jego otoczenie, opróżnić kurz/odpady, zabezpieczyć przewód podciśnieniowy i umieścić odkurzacze w bezpiecznym miejscu.

5.9 OBSZAR ROBOCZY

Należy się upewnić, że w obszarze nie znajdują się jakiegokolwiek nieupoważnione osoby ani pojazdy; należy też zabezpieczyć wszelkie przewody podciśnieniowe oraz sprawdzać, czy na posadzce nie są obecne jakiegokolwiek odpady.

5.10 ŚRODKI OCHRONY INDYWIDUALNEJ (ŚOI)

Podczas obsługi maszyny zawsze należy nosić obuwie robocze, ochronniki słuchu, rękawice robocze (zwłaszcza podczas wymiany narzędzi) oraz odpowiednią odzież. Wszystkie osoby w bezpośrednim obszarze roboczym muszą nosić okulary ochronne z osłonami bocznymi.

5.11 OPERATOR

Operator zawsze musi zwracać uwagę na otoczenie robocze odkurzacza, a przed obsługą sprzętu musi odbyć odpowiednie szkolenie oraz dobrze znać niniejszą instrukcję. Obsługą maszyny jednocześnie może zajmować się wyłącznie jeden operator. Operator musi umieć interpretować ze zrozumieniem wszystkie rysunki i schematy zawarte w instrukcji, znać wszelkie przepisy sanitarne i bezpieczeństwa odnoszące się do wykonywanej pracy, posiadać doświadczenie w zakresie polerowania posadzek, wiedzieć, jak postępować w sytuacji zagrożenia oraz dysponować odpowiednią teoretyczną i praktyczną wiedzą techniczną.

- Odpylacz należy obsługiwać wyłącznie w środowiskach, w których występuje temperatura od 5°C do 45°C (od 41°F do 113°F) i maksymalna wilgotność względna wynosząca 70%.
- Środowisko robocze odkurzacza powinno być czyste, dobrze oświetlone i pozbawione substancji palnych.
- Odpylacza nie należy obsługiwać bez uprzedniego zamontowania odpowiednich filtrów. W przeciwnym razie może dojść do uszkodzenia maszyny i obrażeń ciała osób znajdujących się w pobliżu.
- Nie wolno otwierać pojemnika na odpady ani zespołu głowicy z silnikami podczas pracy odkurzacza.
- Nie wolno zasysać żadnych materiałów ani substancji palnych, takich jak paliwa, rozpuszczalniki itd. Aby mieć możliwość wykonywania tej czynności, należy się upewnić, że odpylacz jest do tego przeznaczony oraz prawidłowo oznakowany. W przypadku polerowania nawierzchni z żywic epoksydowych w pierwszej kolejności należy się upewnić, że żywica epoksydowa jest nietoksyczna.
- Nie wolno zasysać żadnych żrących substancji, chyba że odkurzacze odpowiednio wyposażono w pojemniki przeznaczone do tego celu.
- Nie wolno zasysać żadnych palących się, tłących się ani gorących materiałów. W przeciwnym razie może dojść do wybuchu i/lub uszkodzenia komponentów odkurzacza.

- Jeśli toksyczne lub szkodliwe substancje przypadkowo dostaną się do odkurzacza, pojemnik i filtry należy wyjąć i natychmiast wyczyścić stosując odpowiednie środki ochrony i przestrzegając właściwych procedur bezpieczeństwa.
- Należy korzystać z blokowanego kółka samonastawnego, aby uniemożliwić przemieszczanie się maszyny podczas wykonywania pracy.
- Przemieszczając odpylacz, nie wolno pociągać za przewód podciśnieniowy. W tym celu zawsze należy korzystać z odpowiednich uchwytów zamocowanych na maszynie.
- W przypadku tego określonego odpylacza badania poziomu głośności wskazują, że zmierzony poziom emitowanego hałasu wynosi maksymalnie 70 decybeli (dB A) z odległości 1 metra od maszyny (oraz na wysokości 1,60 metra). Pomiar drgań emitowanych przez maszynę dał wynik wynoszący maksymalnie 2,5 m/s². • UWAGA: Amerykański Krajowy Instytut Bezpieczeństwa i Higieny Pracy (ang. National Institute for Occupational Safety and Health (NIOSH)) zaleca utrzymywanie tego narażenia na hałas w środowisku pracy poniżej wartości 85 dB (A) przez osiem godzin w celu zminimalizowania utraty słuchu spowodowanej pracą w hałasie. Wszelkie osoby pracujące w pobliżu odkurzacza powinny stosować odpowiednią ochronę słuchu, aby zapobiec utracie słuchu. Więcej informacji na ten temat można znaleźć w lokalnych przepisach i regulacjach.
- Na czas przechowywania odkurzacza należy wyjąć i wyczyścić filtr oraz opróżnić resztki z pojemnika na odpady. Odkurzacze należy przechowywać w temperaturze między 0°C a 40°C (32°F a 104°F). Należy przykryć odkurzacze, aby zabezpieczyć go przed gromadzeniem się na jego powierzchni pyłu i/lub zanieczyszczeń z otoczenia.

6. WYPAKOWANIE, PRZENOSZENIE, TRANSPORT I PRZECHOWYWANIE

Wypakowując maszynę należy sprawdzić, czy dostarczono następujące akcesoria:

- Złączka końcówki węża;
- Stalowa końcówka przewodu;
- Szczotka do podłóg;
- Główny przewód podciśnieniowy z pierścieniem uszczelniającym do podłączania urządzenia;

W przypadku stwierdzenia braku którejkolwiek z wymienionych części należy skontaktować się z lokalnym dystrybutorem lub naszym przedstawicielem handlowym. Ochrona środowiska: Materiały opakowaniowe i zużyte części maszyny należy usuwać w sposób bezpieczny dla środowiska zgodnie z lokalnymi przepisami dotyczącymi usuwania odpadów.



Rys. 6.1



Rys. 6.2



Rys. 6.3

Uwaga

Podczas przenoszenia i przewozu maszyny do jej podniesienia nie wolno wykorzystywać uchwytów ani żadnych innych jej części. W celach związanych z transportem zawsze należy stosować płozy lub palety. Na czas transportu maszynę należy zabezpieczyć przed deszczem lub śniegiem. Zawsze należy przechowywać i przewozić maszynę w pozycji pionowej. Maszynę zawsze należy też przechowywać w suchym i zabezpieczonym przed chłodem pomieszczeniu.

7. OBSŁUGA ODKURZACZA

WAŻNE: Przed podłączeniem kabla zasilającego do źródła zasilania należy się upewnić, że wartość napięcia elektrycznego odpowiada wymaganiom określonym na tabliczce znamionowej odkurzacza. Należy się upewnić, że elastyczny przewód podciśnieniowy jest bezpiecznie zamocowany we wlocie ssącym odkurzacza.

Należy sprawdzić kabel zasilający (i przedłużacze) pod kątem jakichkolwiek oznak zużycia lub uszkodzenia. W razie konieczności wymienić. Ustawić przetączniki silnika w pozycji „1”, aby włączyć silniki i w pozycji „0”, aby je wyłączyć.

UWAGA: Przed włączeniem silników odpylacza zawsze należy się upewnić, że przed podłączeniem zasilania były one zupełnie nieruchome. Przed podłączeniem zasilania należy się też upewnić, że włączniki nie są aktywowane.

7.1 BLOKOWANIE KÓŁKA SAMONASTAWNEGO

W przedniej części odpylacza znajduje się jedno kółko samonastawne, które można zablokować. Zablokowanie koła uniemożliwia przemieszczanie się odkurzacza, a także zapobiega możliwości spowodowania uszkodzeń mienia lub obrażeń ciała. Kółko należy zablokować na nierównej powierzchni, aby zapobiec nieoczekiwanemu stoczeniu się lub przesunięciu maszyny. Aby zablokować kółko samonastawne, należy wykonać poniższe czynności.

- Aby zablokować kółko samonastawne, docisnąć metalową płytkę.
- Aby odblokować kółko samonastawne, odchylić metalową płytkę wystającą z górnej części zespołu kółek w tył.



Rys. 7.1

7.2 CZYSZCZENIE FILTRA GŁÓWNEGO

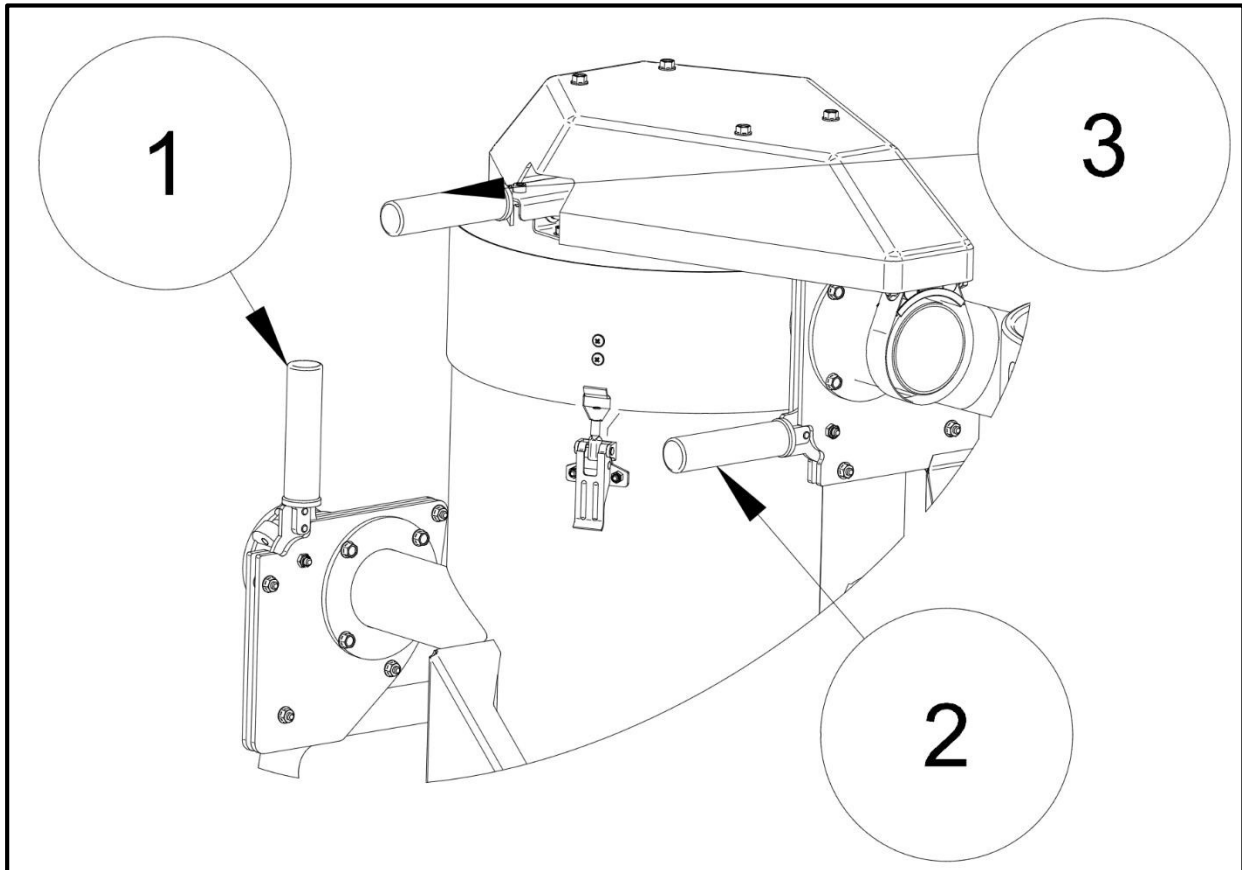

Rys. 7.2

Odkurzacz Lavina V20E jest wyposażony w system ręcznego pulsacyjnego czyszczenia filtra. Jeden cykl czyszczenia filtra trwa od 10 do 20 sekund w zależności od umiejętności operatora odkurzacza. Filtr należy czyścić, gdy wskazania próżniomierza osiągną niebezpieczny zakres lub gdy ssanie jest niewystarczające. Jeśli mimo czyszczenia ssanie nadal jest niezadowalające, należy wymienić filtr.

Na Rys. 7.2 przedstawiono pozycję roboczą odkurzacza (zawory 1 i 2 są otwarte, a zawór 3 pozostaje zamknięty). Aby wyczyścić filtr główny, należy wykonać poniższe czynności w podanej kolejności:

- 1.** Zamknąć zawór 2. Zapobiega to zasysaniu powietrza przez turbinę przez komorę filtra, dzięki czemu pył jest tam natychmiast uwalniany, powodując jego opadanie do plastikowego worka Longopac. Czynność ta jest bardzo ważna i nie należy jej pomijać, ponieważ w znaczącym stopniu ułatwia kolejne wyczyszczenie filtra.
- 2.** Po opróżnieniu komory filtra należy ponownie otworzyć zawór 2 i zamknąć zawór 1. Spowoduje to wytworzenie próżni w komorze filtra, co wskaże próżniomierz (Rys. 3.1), którego wskazówka ustawi się w niebezpiecznym zakresie (od -0,2 do -0,24 bar).
- 3.** Gdy w komorze filtra panują warunki próżni, należy otworzyć i zamknąć zawór 3 – **od 3 do 5** razy w celu wyczyszczenia filtra. Między kolejnymi otwarciami zaworu należy odczekać **1-2** sekundy, tak aby umożliwić ponowne wytworzenie próżni w komorze. Fakt wytworzenia próżni można potwierdzić, sprawdzając wskazania próżniomierza. Po wykonaniu tych czynności należy powrócić do normalnej pozycji roboczej, jak pokazano na Rys. 7.2.

7.3 WYMIANA FILTRA GŁÓWNEGO

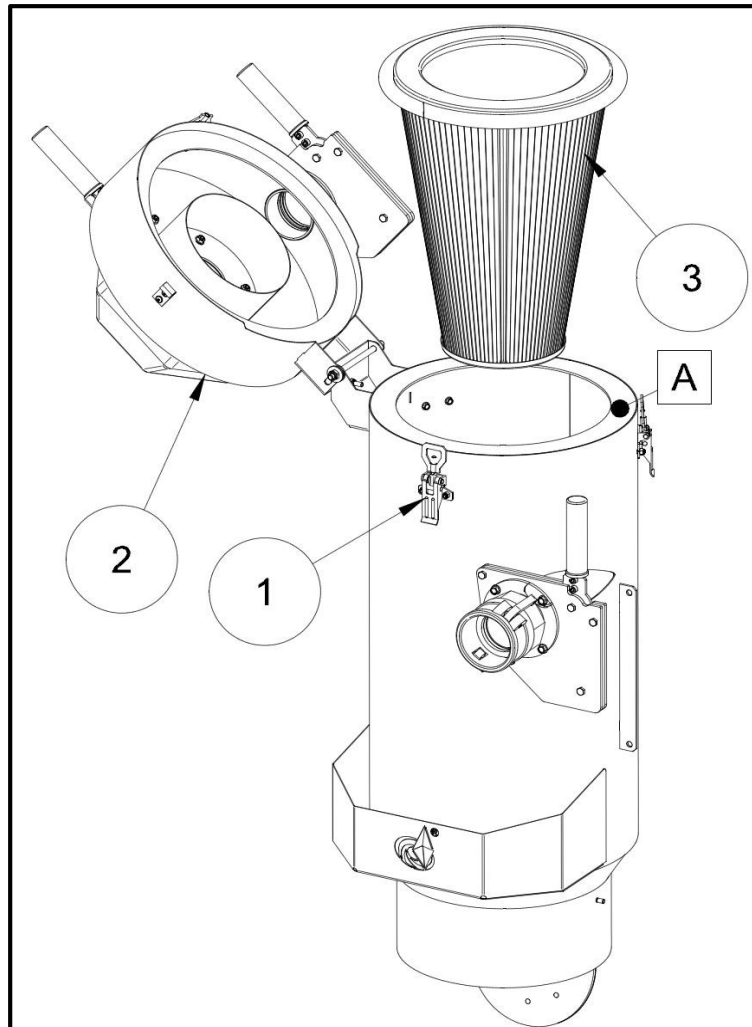

Rys. 7.3

OSTRZEŻENIE:

1. Należy wyłączyć silnik i przed otwarciem maszyny w celu wymiany filtrów poczekać na całkowite zatrzymanie wirnika wentylatora.
2. Nie wolno dotykać rury wydechowej! Nagrzewa się ona bardzo mocno, nawet gdy silnik nie pracuje zbyt długo.

WAŻNE: Wszystkie wymienione czynności należy wykonać po uprzednim wyłączeniu odpylacza (patrz początek Rozdziału 7). Przed wykonywaniem jakichkolwiek prac lub konserwacji w obrębie odkurzacza należy stosować odpowiednie środki ochrony. Może to być odzież zakrywająca powierzchnię skóry, okulary ochronne, maseczka oddechowa o stopniu ochrony FFP3 i/lub rękawice robocze.

Aby wymienić filtr główny, w pierwszej kolejności zwolnić trzy zatrzaski (Rys. 7.3 poz. 1), a następnie otworzyć pokrywę głowicy (Rys. 7.3 poz. 2). Po otwarciu wyciągnąć zużyty filtr (Rys. 7.3 poz. 3), po czym ostrożnie umieścić go w plastikowym worku. Worek wraz z zawartością należy usunąć w odpowiedni sposób. Oczyszczyć powierzchnię, na której spoczywa filtr (Rys. 7.3 A), a następnie umieścić nowy filtr. Można stosować wyłącznie oryginalne filtry.

UWAGA: Demontując główny filtr w celu jego wyczyszczenia należy unikać uderzania go lub stosowania sprężonego powietrza. W przeciwnym razie może on ulec uszkodzeniu. Można go czyścić z użyciem wody, jednak nie pod wysokim ciśnieniem. Przed zamontowaniem filtra należy poczekać do jego całkowitego wyschnięcia.

7.4 WYMIANA FILTRA HEPA



Rys. 7.4.1



Rys. 7.4.2



Rys. 7.4.3



Rys. 7.4.4

Rys. 7.4

WAŻNE: Wszystkie wymienione czynności należy wykonać po uprzednim wyłączeniu odpylacza (patrz początek Rozdziału 7). Przed wykonywaniem jakichkolwiek prac lub konserwacji w obrębie odkurzacza należy stosować odpowiednie środki ochrony. Może to być odzież zakrywająca powierzchnię skóry, okulary ochronne, maseczka oddechowa o stopniu ochrony FFP3 i/lub rękawice robocze.

WAŻNE: Zużyty filtr i odpady należy zutylizować w odpowiedni sposób całkowicie zgodny z lokalnymi przepisami i regulacjami dotyczącymi ochrony środowiska.

Aby wymienić filtr HEPA, należy wykonać cztery czynności, które przedstawiono na Rys. 7.4.

1 Zwolnić cztery zatrzaski (Rys. 7.4.1).

2 Zdemontować pokrywę komory filtra HEPA i upewnić się, że pierścienie uszczelniające znajdują się we właściwych miejscach (Rys. 7.4.2).

3 Wyciągnąć filtr HEPA i ostrożnie umieścić go w plastikowym worku (Rys. 7.4.3).

4 Przed umieszczeniem nowego filtra HEPA sprawdzić uszczelnienie na spodzie komory (Rys. 7.4.4).

Po umieszczeniu nowego filtra HEPA w komorze wymienione powyżej czynności należy wykonać w odwrotnej kolejności.

7.5 WYMIANA WORKÓW LONGOPAC® (WYMIENNYCH)



Rys. 7.5.1



Rys. 7.5.2

Rys. 7.5

Opdylacz Lavina® V20E wyposażono w system usuwania odpadów LONGOPAC zapewniający skuteczne przechowywanie pyłu. Jest to plastikowy rękaw o długości 20 m, który dzieli się na odcinki (worki) za pomocą opasek zaciskowych dołączonych do maszyny.

WAŻNE:

1. WYŁĄCZYĆ ODKURZACZ;

- Upewnić się, że między dolną częścią pojemnika na odpady a górną powierzchnią zanieczyszczeń/odpadów pozostaje 7–10 cm wolnej przestrzeni worka.
- Zaciśnąć plastikowy worek za pomocą 2 opasek zaciskowych lub kablowych: jedną umieścić powyżej górnej powierzchni zanieczyszczeń/odpadów, a drugą około 5–7 cm powyżej. Obie opaski muszą być mocno zaciśnięte, aby w ten sposób zapobiegać otwarciu worka i możliwości wysypania zawartości (Rys. 7.5.1).
- Przy użyciu ostrego noża lub nożyc przeciąć plastikowy worek w miejscu znajdującym się między dwiema opaskami (Rys. 7.5.1). Usunąć i zutylizować część worka zawierającą kurz i odpady.
- Ściągać worek w dół do momentu, aż jego koniec zetknie się z dolną płytą podtrzymującą worek (Rys. 7.5.2).

WAŻNE: W celu utylizacji worków zawierających odpady należy korzystać pojemniki do utylizacji odpadów i stosować sposoby całkowicie odpowiadające wszelkim przepisom i regulacjom dotyczącym ochrony środowiska obowiązujących w określonym kraju i lokalizacji.

7.6 MONTAŻ WYMIENNYCH WKŁADÓW LONGOPAC®

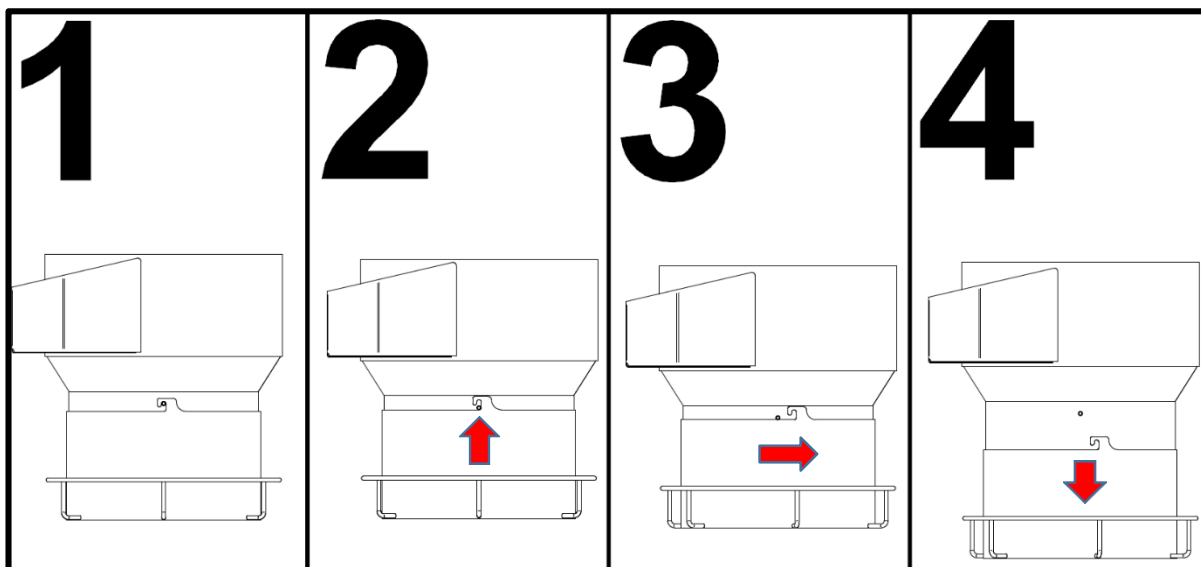

Rys. 7.6

Gdy wkład obejmujący plastikowy worek został zapełniony, można zamontować nowy wkład, wykonując następujące czynności:

1. Na **Rys. 7.6 poz. 1** przedstawiono pozycję zablokowaną uchwyty plastikowego worka LONGOPACK®; w celu jego wyjęcia należy:
 - Unieść uchwyt do góry na około 10-15 mm w celu jego odblokowania, **Rys. 7.6 poz. 2**;
 - Obrócić uchwyt na tyłe, aby móc go docisnąć i wyjąć z komory filtra **Rys. 7.6 poz. 3**;
 - Zdjąć uchwyt **Rys. 7.6 poz. 4**;
2. Po wyjęciu uchwyty z odkurzacza można umieścić nowy worek LONGOPAC, wykonując następujące czynności:



Rys. 7.6.1

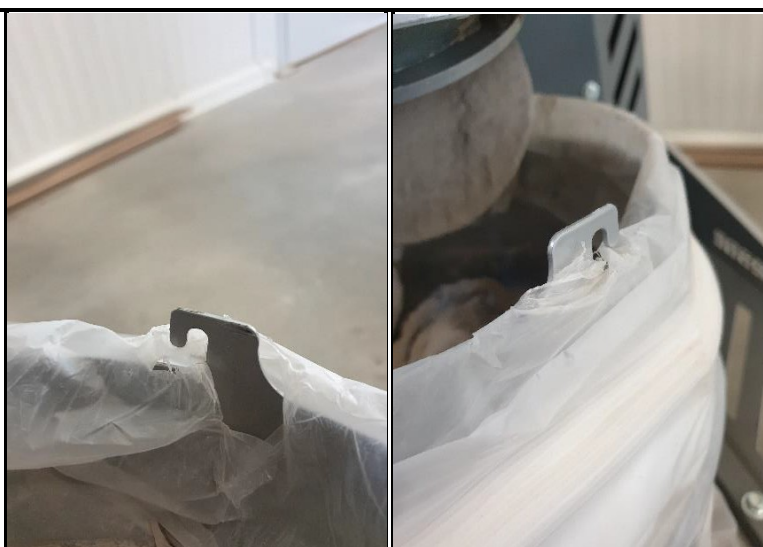

Rys. 7.6.2

1. Umieścić wymienny wkład LONGOPAC® w pierścieniu podpierającym. Upewnić się, że 2 końce wymiennego wkładu są skierowane do góry. Naciągnąć wewnętrzny koniec wkładu na powierzchnię wewnętrzną pierścienia podpierającego, upewniając się, że haczyk uchwytu wystaje z worka (Rys. 7.6.1 i 7.6.2).
2. Po założeniu nowego worka należy przymocować uchwyt z powrotem do komory filtra, wykonując czynności przedstawione od Rys. 7.6 w odwrotnej kolejności.
3. Po przymocowaniu go i zamocowaniu opaski zaciskowej ściągać worek w dół do momentu, aż jego koniec zetknie się z dolną płytą podtrzymującą worek (Rys. 7.5.2). Odkurzacz jest gotowy do pracy.

8. KONSERWACJA I KONTROLE

WAŻNE: Wszystkie wymienione czynności należy wykonywać po wyłączeniu odkurzacza i odłączeniu kabla zasilającego od źródła zasilania. Przed wykonywaniem jakichkolwiek prac lub konserwacji w obrębie odkurzacza należy stosować odpowiednie środki ochrony (odzież, ochrona wzroku i/lub rękawice). Aby zapewnić bezpieczną i wydajną obsługę odkurzacza, należy od czasu do czasu wykonywać następujące czynności (zależnie od częstotliwości obsługi):

- Zdemontować filtry i sprawdzić je pod kątem jakichkolwiek oznak zużycia lub uszkodzenia. W razie konieczności wymienić.
- Sprawdzać wszystkie elementy elektryczne (przełączniki, wtyki, przewody itd.) pod kątem uszkodzeń przewodów lub izolacji. W razie konieczności wymienić.
- Upewnić się, że wszystkie wkręty, śruby i nakrętki są odpowiednio dokręcone.
- Sprawdzić poziom zapełnienia pojemnika na odpady. Opróżniać i czyścić pojemnik, gdy poziom odpadów przekracza 75% jego pełnej objętości.
- Sprawdzać elastyczny przewód podciśnieniowy i akcesoria pod kątem zużycia lub uszkodzenia. W przypadku stwierdzenia dziur wydajność odkurzacza zmaleje, a zanieczyszczenia będą przenikać do środowiska roboczego.

8.1 LAVINA® V20E — SCHEMAT ELEKTRYCZNY

Hour Meter - Licznik godzin

1P AC 110-120 V 50/60 Hz - 1 FAZA AC 110-120 V 50/60 Hz

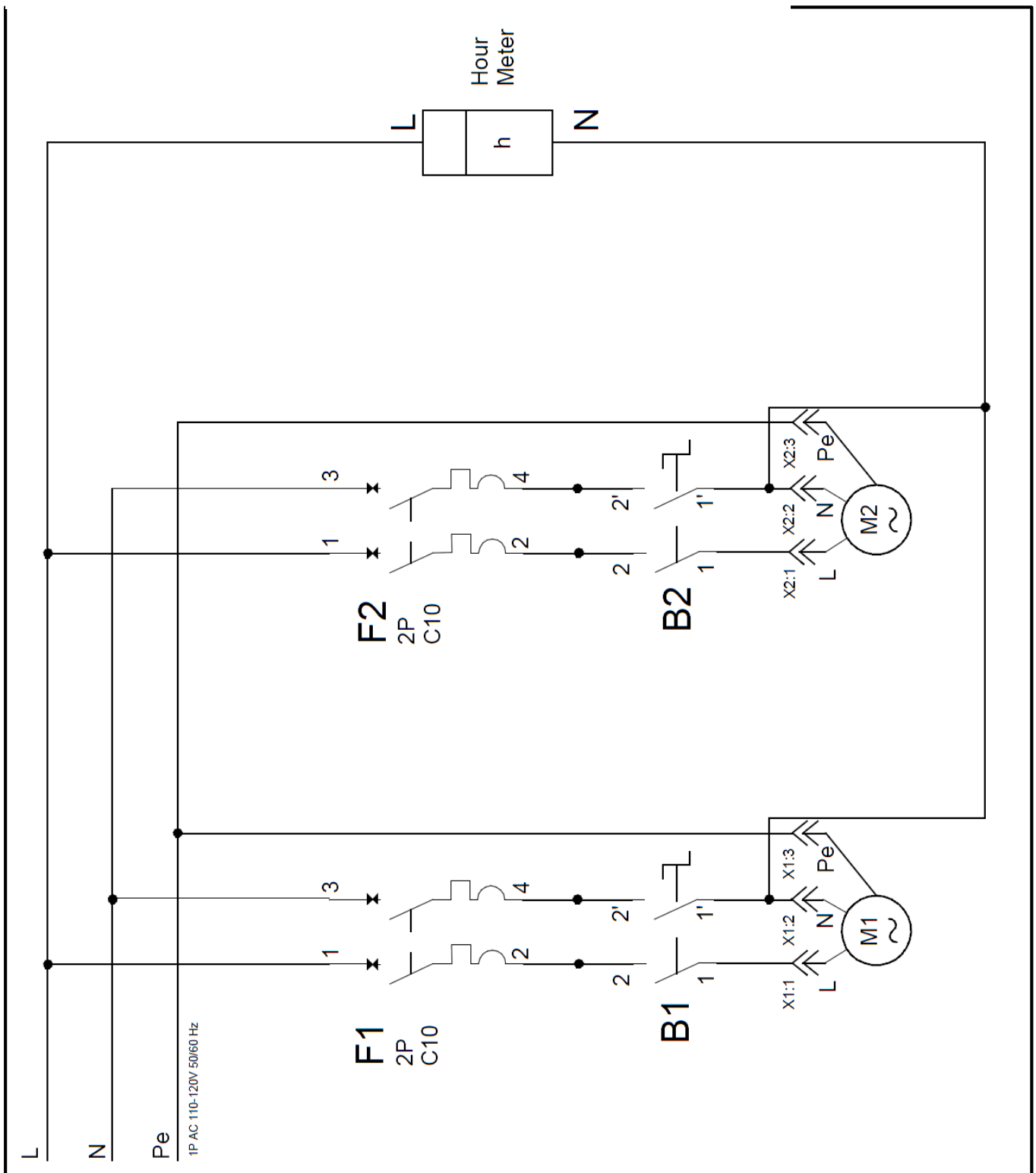

Rys. 8.1

8.2 SERWISOWANIE SILNIKA ODKURZACZA

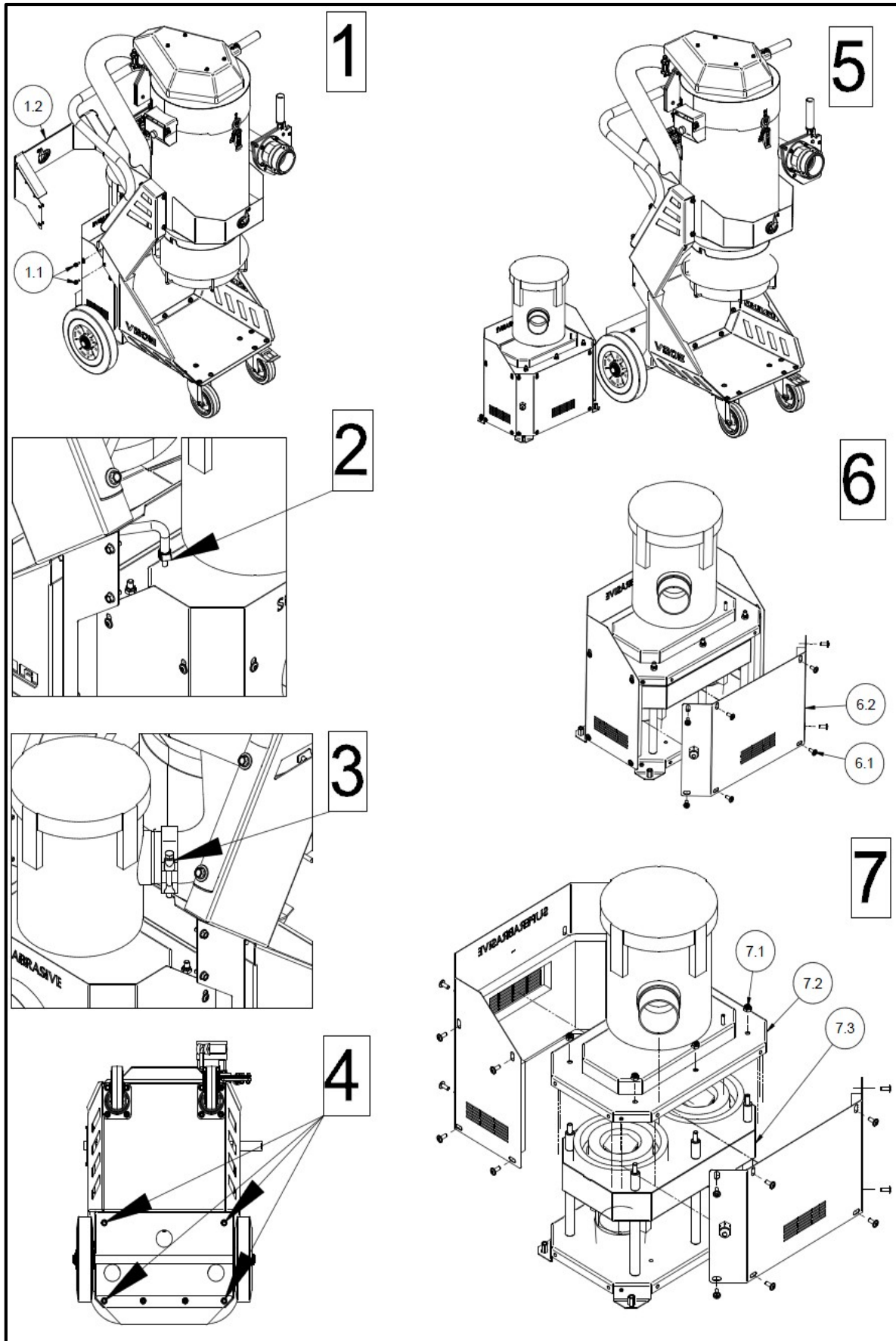

Rys. 8.2

W okresie użytkowania silnika odkurzacza możliwa jest tylko jednokrotna wymiana szczotek węglowych wewnątrz silnika. Te szczotki stanowią „część eksploatacyjną”, w związku z czym ich wymiana nie jest objęta gwarancją na odkurzaczy. Dodatkowe informacje można uzyskać, kontaktując się z firmą Superabrasive lub autoryzowanym serwisem.

Aby wymienić dowolny z silników, w pierwszej kolejności należy odłączyć odpylacz od zasilania, a następnie wykonać następujące czynności (Rys. 8.2):

1. Wykręcić cztery śruby poz. 1.1 i zdjąć tylną pokrywę maskującą poz. 1.2.
2. Poluzować zatrzask i odłączyć przewód podciśnieniowy od komory silnika.
3. Poluzować zatrzask i odłączyć przewód pośredni od komory filtra HEPA.
4. Odkręcić cztery śruby mocujące komorę silnika do ramy.
5. Wyjąć komorę silnika z ramy odkurzacza na tyle na ile pozwalają przewody elektryczne.
6. Lekko otworzyć przednią pokrywę, tak aby móc sięgnąć do przyłączy znajdujących się za nią i odłączyć zaciski przewodów. Przesunąć komorę silnika w miejsce, które jest dogodniejsze do obsługi.
7. Po zdjęciu przedniej pokrywy komory silnika zdjąć też tylną pokrywę. Odkręcić nakrętki poz. 7.1 i zdemontować sekcję poz.7.2. Trzy silniki są zamocowane w sekcji poz. 7.3. Całkowicie ją zdemontować, co umożliwi uzyskanie pełnego dostępu do silników.

8.3 WYMIANA KLAPY KOMORY FILTRA

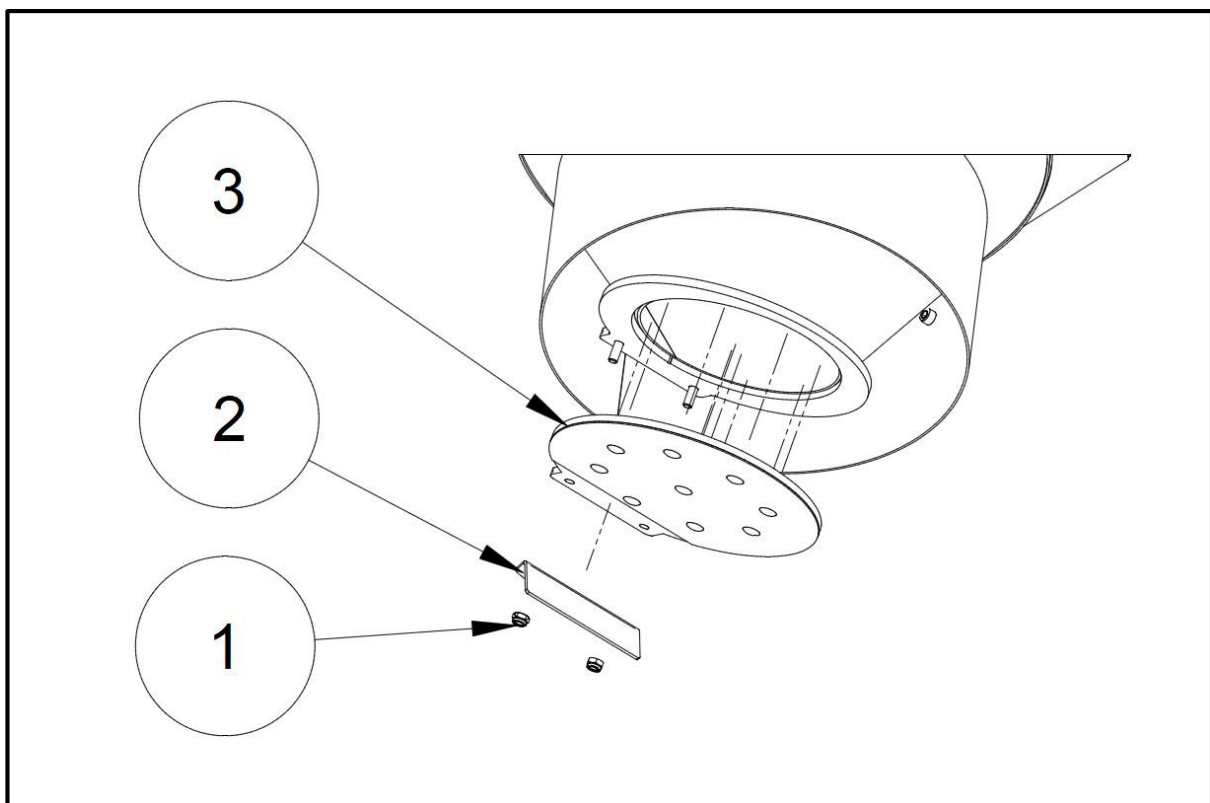

Rys. 8.6

Aby wymienić klapę, należy wykonać następujące czynności (Rys. 8.6):

- Odkręcić nakrętki poz. 1;
- Zdjąć płytę ograniczającą poz. 2;
- Zdemontować klapę poz. 3;







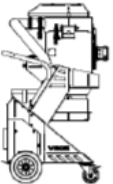

Zamontować nową klapę i ponownie wykonać wymienione czynności w odwrotnej kolejności.

9. WYKRYWANIE I USUWANIE USTEREK

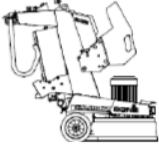
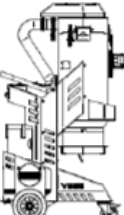
WYKAZ PROBLEMÓW I ROZWIĄZAŃ

PROBLEM Z ODPYLACZEM LUB OBJAW NIEPRAWIDŁOWEGO DZIAŁANIA	MOŻLIWA PRZYCZYNA	DZIAŁANIE NAPRAWCZE
ODPYLACZ NIE URUCHAMIA SIĘ ANI NIE PRACUJE	DO ODPYLACZA TRAFIA NIEWYSTARCZAJĄCE ZASILANIE	SPRAWDZIĆ KABEL ELEKTRYCZNY, WTYK I ZŁĄCZA POD KĄTEM MOŻLIWYCH USZKODZEŃ.
	WYŁĄCZNIK LUB PRZERYWACZ OBWODU ULEGŁ SAMOCZYNNIEJ AKTYWACJI	ZRESETOWAĆ WYŁĄCZNIK LUB PRZERYWACZ OBWODU.
PODCZAS PRACY Z ODPYLACZA WYDOBYWA SIĘ PYŁ.	W PRZEWODZIE PODCIŚNIENIOWYM LUB NARZĘDZIACH WYSTĘPUJĄC DZIURY LUB PĘKNIĘCIA	SPRAWDZIĆ PRZEWÓD PODCIŚNIENIOWY I NARZĘDZIA POD KĄTEM DZIUR LUB PĘKNIĘĆ. WYMIENIĆ W RAZIE POTRZEBY.
	W FILTRZE WYSTĘPUJĄ DZIURY	WYJAĆ FILTRY Z ODKURZACZA I SPRAWDZIĆ, CZY NIE SĄ DZIURAWE ANI ROZDARTE. WYMIENIĆ W RAZIE POTRZEBY.
	USZCZELKI ODKURZACZA SĄ NIEWŁAŚCIWIE USTAWIONE LUB USZKODZONE	UPEWNIĆ SIĘ, ŻE WSZYSTKIE USZCZELKI GUMOWE I PIANKOWE ZAMONTOWANO I USTAWIONO W PRAWIDŁOWY SPOSÓB. WYMIENIĆ W RAZIE STWIERDZENIA JAKICHKOLWIEK WIDOCZNYCH USZKODZEŃ.
ODPYLACZ NIE PRACUJE WYDAJNIE LUB JEGO MOC ZASYSANIA JEST NIEWIELKA.	PRZEWÓD PODCIŚNIENIOWY JEST ZAPCHANY LUB DZIURAWY	SPRAWDZIĆ PRZEWÓD POD KĄTEM ZAPCHAŃ I W RAZIE POTRZEBY USUNĄĆ JE. WYMIENIĆ W PRZYPADKU STWIERDZENIA JAKICHKOLWIEK WIDOCZNYCH DZIUR.
	POJEMNIK/WOREK NA PYŁ W ODKURZACZU JEST PEŁNY	WYKONAĆ PROCEDURĘ CZYSZCZENIA GŁÓWNEGO FILTRA, WYŁĄCZYĆ SILNIKI I WYCZYŚCIĆ ODPYLACZ. OPRÓŻNIĆ POJEMNIK LUB WYMIENIĆ CZĘŚĆ WORKA LONGOPAC® ZAPEŁNIONĄ PYŁEM I ODPADAMI.
	CO NAJMNIJ JEDEN FILTR JEST NADMIERNIE ZAPCHANY	WYCZYŚCIĆ FILTR. WYMIENIĆ W RAZIE POTRZEBY.
CO NAJMNIJ JEDEN SILNIK POWODUJE NADMIERNY HAŁAS.	SILNIK JEST USZKODZONY	WYMIENIĆ USZKODZONY SILNIK. SKONTAKTOWAĆ SIĘ Z FIRMĄ SUPERABRASIVE LUB AUTORYZOWANYM PUNKTEM SERWISOWYM.

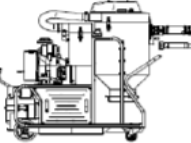
10. ADAPTERY I PRZYŁĄCZA PRÓŻNIOWE LAVINA®

<p>Adapter wymagany do podłączenia przewodu separatora wstępnego do odkurzacza</p>	<p>Adapter wymagany do podłączenia węża głównego odkurzacza (MH) do separatora wstępnego</p>	<p>WAŻNE: Jeśli zachodzi potrzeba podłączenia określonego modelu odkurzacza bezpośrednio do urządzenia, należącego do innej grupy modeli (np. odkurzacz 20 do urządzenia 25), zastosowanie mają informacje z poniższego schematu</p>																																																																								
 <table border="1" data-bbox="235 375 571 454"> <tr><th colspan="2">V20 SERIES</th></tr> <tr><td>ELITE</td><td>Nr części: A73.00.00</td></tr> <tr><td>X</td><td>Nr części: 30316000116</td></tr> </table> <p>SERIA V20 ELITE SERIA V20 X</p> 	V20 SERIES		ELITE	Nr części: A73.00.00	X	Nr części: 30316000116	<table border="1"> <tr><td colspan="2">SERIA V20</td><td rowspan="3">+</td></tr> <tr><td>ELITE</td><td>Nr części: A71.00.00</td></tr> <tr><td>X</td><td>Nr części: A70.00.00</td></tr> <tr><td colspan="2">SERIA V25</td><td rowspan="3">+</td></tr> <tr><td>ELITE</td><td>Nr części: A71.00.00</td></tr> <tr><td>X</td><td>Nr części: A71.00.00</td></tr> <tr><td colspan="2">SERIA V32</td><td rowspan="3"></td></tr> <tr><td>ELITE</td><td>POŁĄCZENIE BEZPOŚREDNIE</td></tr> <tr><td>X</td><td>POŁĄCZENIE BEZPOŚREDNIE</td></tr> </table> 	SERIA V20		+	ELITE	Nr części: A71.00.00	X	Nr części: A70.00.00	SERIA V25		+	ELITE	Nr części: A71.00.00	X	Nr części: A71.00.00	SERIA V32			ELITE	POŁĄCZENIE BEZPOŚREDNIE	X	POŁĄCZENIE BEZPOŚREDNIE	<table border="1"> <tr><td>MH</td><td></td><td></td><td></td><td></td><td></td></tr> <tr><td>MH+</td><td>V25X-00.60.01 (UWZGLĘDNIONO W SERII V25)</td><td></td><td></td><td></td><td></td></tr> <tr><td>MH+</td><td>Nr części: A71.00.00</td><td>V25X-00.60.01</td><td></td><td></td><td></td></tr> </table>  <p>SERIA L20 ELITE SERIA V20 X</p>	MH						MH+	V25X-00.60.01 (UWZGLĘDNIONO W SERII V25)					MH+	Nr części: A71.00.00	V25X-00.60.01																														
V20 SERIES																																																																										
ELITE	Nr części: A73.00.00																																																																									
X	Nr części: 30316000116																																																																									
SERIA V20		+																																																																								
ELITE	Nr części: A71.00.00																																																																									
X	Nr części: A70.00.00																																																																									
SERIA V25		+																																																																								
ELITE	Nr części: A71.00.00																																																																									
X	Nr części: A71.00.00																																																																									
SERIA V32																																																																										
ELITE	POŁĄCZENIE BEZPOŚREDNIE																																																																									
X	POŁĄCZENIE BEZPOŚREDNIE																																																																									
MH																																																																										
MH+	V25X-00.60.01 (UWZGLĘDNIONO W SERII V25)																																																																									
MH+	Nr części: A71.00.00	V25X-00.60.01																																																																								
 <p>Nr części: A73.00.00</p> <p>SERIA V25 ELITE SERIA V25 X</p> 	 <table border="1"> <tr><td colspan="2">SERIA V20 DO L25 ELITE</td></tr> <tr><td>ELITE</td><td>Nr części: A71.00.00</td></tr> <tr><td>X</td><td>Nr części: A70.00.00</td></tr> <tr><td colspan="2">SERIA V20 DO L25 X</td></tr> <tr><td>ELITE</td><td>Nr części: A71.00.00</td></tr> <tr><td>X</td><td>Nr części: A70.00.00</td></tr> <tr><td colspan="2">SERIA V25 DO L25 ELITE</td></tr> <tr><td>ELITE</td><td>Nr części: A71.00.00</td></tr> <tr><td>X</td><td>Nr części: A71.00.00</td></tr> <tr><td colspan="2">SERIA V25 DO L25 X</td></tr> <tr><td>ELITE</td><td>Nr części: A71.00.00</td></tr> <tr><td>X</td><td>Nr części: A71.00.00</td></tr> <tr><td colspan="2">SERIA V32 DO L25 ELITE</td></tr> <tr><td>ELITE</td><td>POŁĄCZENIE BEZPOŚREDNIE</td></tr> <tr><td>X</td><td>POŁĄCZENIE BEZPOŚREDNIE</td></tr> <tr><td colspan="2">SERIA V32 DO L25 X</td></tr> <tr><td>ELITE</td><td>POŁĄCZENIE BEZPOŚREDNIE</td></tr> <tr><td>X</td><td>POŁĄCZENIE BEZPOŚREDNIE</td></tr> </table>	SERIA V20 DO L25 ELITE		ELITE	Nr części: A71.00.00	X	Nr części: A70.00.00	SERIA V20 DO L25 X		ELITE	Nr części: A71.00.00	X	Nr części: A70.00.00	SERIA V25 DO L25 ELITE		ELITE	Nr części: A71.00.00	X	Nr części: A71.00.00	SERIA V25 DO L25 X		ELITE	Nr części: A71.00.00	X	Nr części: A71.00.00	SERIA V32 DO L25 ELITE		ELITE	POŁĄCZENIE BEZPOŚREDNIE	X	POŁĄCZENIE BEZPOŚREDNIE	SERIA V32 DO L25 X		ELITE	POŁĄCZENIE BEZPOŚREDNIE	X	POŁĄCZENIE BEZPOŚREDNIE	<table border="1"> <tr><td>MH+</td><td>Nr części: A76.00.00</td><td></td><td></td><td></td><td></td></tr> <tr><td>MH</td><td></td><td></td><td></td><td></td><td></td></tr> <tr><td>MH</td><td></td><td></td><td></td><td></td><td></td></tr> <tr><td>MH+</td><td>V25X-00.60.01 (UWZGLĘDNIONO W SERII V25)</td><td></td><td></td><td></td><td></td></tr> <tr><td>MH+</td><td>Nr części: A71.00.00</td><td></td><td></td><td></td><td></td></tr> <tr><td>MH+</td><td>Nr części: A71.00.00</td><td>V25X-00.60.01</td><td></td><td></td><td></td></tr> </table>  <p>SERIA L25, 30 ELITE SERIA L25, 30</p>	MH+	Nr części: A76.00.00					MH						MH						MH+	V25X-00.60.01 (UWZGLĘDNIONO W SERII V25)					MH+	Nr części: A71.00.00					MH+	Nr części: A71.00.00	V25X-00.60.01			
SERIA V20 DO L25 ELITE																																																																										
ELITE	Nr części: A71.00.00																																																																									
X	Nr części: A70.00.00																																																																									
SERIA V20 DO L25 X																																																																										
ELITE	Nr części: A71.00.00																																																																									
X	Nr części: A70.00.00																																																																									
SERIA V25 DO L25 ELITE																																																																										
ELITE	Nr części: A71.00.00																																																																									
X	Nr części: A71.00.00																																																																									
SERIA V25 DO L25 X																																																																										
ELITE	Nr części: A71.00.00																																																																									
X	Nr części: A71.00.00																																																																									
SERIA V32 DO L25 ELITE																																																																										
ELITE	POŁĄCZENIE BEZPOŚREDNIE																																																																									
X	POŁĄCZENIE BEZPOŚREDNIE																																																																									
SERIA V32 DO L25 X																																																																										
ELITE	POŁĄCZENIE BEZPOŚREDNIE																																																																									
X	POŁĄCZENIE BEZPOŚREDNIE																																																																									
MH+	Nr części: A76.00.00																																																																									
MH																																																																										
MH																																																																										
MH+	V25X-00.60.01 (UWZGLĘDNIONO W SERII V25)																																																																									
MH+	Nr części: A71.00.00																																																																									
MH+	Nr części: A71.00.00	V25X-00.60.01																																																																								
 <p>Seria 32 i 38 urządzeń nie wymaga stosowania jakichkolwiek adapterów, ponieważ jest wyposażona w przyłącza 3" z zamkiem języczkowym.</p> <p>SERIA V32,38 ELITE SERIA V32, 38 X</p>	<table border="1"> <tr><td colspan="2">SERIA V20 DO L32 ELITE</td></tr> <tr><td>ELITE</td><td>Nr części: A71.00.00</td></tr> <tr><td>X</td><td>Nr części: A71.00.00</td></tr> <tr><td colspan="2">SERIA V20 DO L32 X</td></tr> <tr><td>ELITE</td><td>Nr części: A71.00.00</td></tr> <tr><td>X</td><td>Nr części: A71.00.00</td></tr> </table> <p>WAŻNE: Umożliwiliśmy podłączenie mniejszego odkurzacza do większego urządzenia (np. V20 do L25), mimo to takie połączenie nie pozwoli uzyskać zbyt zadowalających rezultatów. Stanowczo zaleca się używanie urządzeń i odkurzaczy należących do tej samej grupy modeli lub większego odkurzacza i mniejszego urządzenia (np. L25 z V25 lub V32).</p>	SERIA V20 DO L32 ELITE		ELITE	Nr części: A71.00.00	X	Nr części: A71.00.00	SERIA V20 DO L32 X		ELITE	Nr części: A71.00.00	X	Nr części: A71.00.00	<table border="1"> <tr><td>MH+</td><td>Nr części: A73.00.00</td><td></td><td></td><td></td><td></td></tr> </table>  <p>SERIA L32,38 ELITE SERIA L32,38 X</p> <table border="1"> <tr><th colspan="2">OPIS CZĘŚCI</th></tr> <tr><td>A70.00.00</td><td>ADAPTER Z ZAMKIEM JĘZYCZKOWYM, 3" M-2" F</td></tr> <tr><td>A71.00.00</td><td>ADAPTER Z ZAMKIEM JĘZYCZKOWYM, 3" M-2,5" F</td></tr> <tr><td>30316000116</td><td>ADAPTER Z ZAMKIEM JĘZYCZKOWYM, 3" MF-2" M</td></tr> <tr><td>A73.00.00</td><td>ADAPTER Z ZAMKIEM JĘZYCZKOWYM, 3" F-2,5" M</td></tr> <tr><td>A76.00.00</td><td>ADAPTER φ-2,5" F</td></tr> <tr><td>V25X-00.60.01</td><td>ADAPTER 2,5" M-φ50</td></tr> </table>	MH+	Nr części: A73.00.00					OPIS CZĘŚCI		A70.00.00	ADAPTER Z ZAMKIEM JĘZYCZKOWYM, 3" M-2" F	A71.00.00	ADAPTER Z ZAMKIEM JĘZYCZKOWYM, 3" M-2,5" F	30316000116	ADAPTER Z ZAMKIEM JĘZYCZKOWYM, 3" MF-2" M	A73.00.00	ADAPTER Z ZAMKIEM JĘZYCZKOWYM, 3" F-2,5" M	A76.00.00	ADAPTER φ-2,5" F	V25X-00.60.01	ADAPTER 2,5" M-φ50																																								
SERIA V20 DO L32 ELITE																																																																										
ELITE	Nr części: A71.00.00																																																																									
X	Nr części: A71.00.00																																																																									
SERIA V20 DO L32 X																																																																										
ELITE	Nr części: A71.00.00																																																																									
X	Nr części: A71.00.00																																																																									
MH+	Nr części: A73.00.00																																																																									
OPIS CZĘŚCI																																																																										
A70.00.00	ADAPTER Z ZAMKIEM JĘZYCZKOWYM, 3" M-2" F																																																																									
A71.00.00	ADAPTER Z ZAMKIEM JĘZYCZKOWYM, 3" M-2,5" F																																																																									
30316000116	ADAPTER Z ZAMKIEM JĘZYCZKOWYM, 3" MF-2" M																																																																									
A73.00.00	ADAPTER Z ZAMKIEM JĘZYCZKOWYM, 3" F-2,5" M																																																																									
A76.00.00	ADAPTER φ-2,5" F																																																																									
V25X-00.60.01	ADAPTER 2,5" M-φ50																																																																									

10. CZĘŚCI ZAMIENNE

Uwaga: Występują trzy odmiany odkurzacza V20E – V20E115V, V20E230V i V25EU.

10.1 GŁÓWNE CZĘŚCI

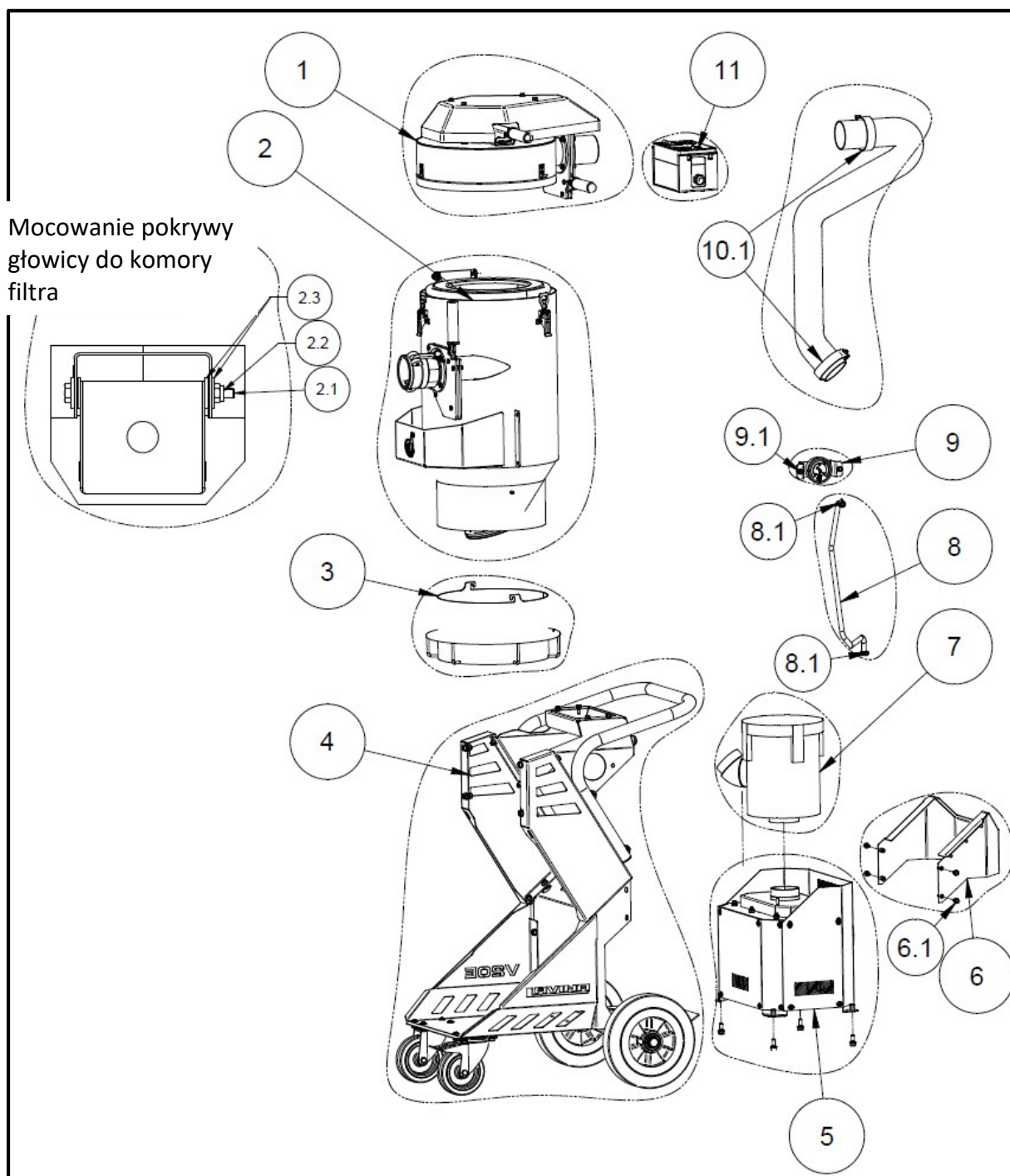

Rys. 11.1

LAVINA® V20E – GŁÓWNE CZĘŚCI										
Model	Nr	Poz. nr	Opis	Szt.	Model	Nr	Poz. nr	Opis	Szt.	
WSZYST KIE	1	V25GE30.00.00	Zespół pokrywy głowicy	1		7.1	30323000006	Komora filtra HEPA + filtr	1	
WSZYST KIE	2	V20E10.00.00	Komora filtra	1		7.2	V25GE40.00.04	Kolanko wlotowe HEPA	1	
	2.1	30301210166	Śruba M8x130 DIN 931	1	WSZYST KIE	8	V20E00.00.03	Przewód podciśnieniowy	1	
	2.2	30301240106	Nakrętka M8 DIN 985	1		8.1	30308000419	Zacisk	2	
	2.3	30301221019	Podkładka M8 DIN 9021	4	WSZYST KIE	9	V25GE50.00.00	Zespół próżniomierza	1	
WSZYST KIE	3	VE10.00.00	Uchwyt worka Longopac®	1		9.1	30301210051	Śruba M6x16 DIN 6921	2	
WSZYST KIE	4	V20E20.00.00	Wózek	1	WSZYST KIE	10	V20E00.00.02	Przewód pośredni	1	
W ZALEŻN OŚCI	5	V20E11540.00.00-K V20E23040.00.00-K V20EU40.00.00-K	Zestaw do zespołu jednostki napędowej	1		10.1	30308000408	Zacisk	2	
V20E115V	5.1	V20E11540.00.00	Zespół jednostki napędowej	1	W ZALEŻN OŚCI OD	11	V20E11560.00.00-K V20E23060.00.00-K V20EU60.00.00-K	Zestaw do pulpitu sterowniczego	1	
V20E230V		V20EU40.00.00			V20E115V		11.1	V20E11560.00.00	Pulpit sterowniczy	1
V20EU		V20EU40.00.00			V20E230V			V20E23060.00.00		
WSZYST KIE	5.2	30301210031	Śruba M8x20 DIN 6921	4	V20EU		V20EU60.00.00			
WSZYST KIE	6	V20E00.10.00	Pokrywa serwisowa	1	WSZYST KIE	11.2	30301210051	Śruba M6x16 DIN 6921	4	
	6.1	30301210051	Śruba M6x16 DIN 6921	4						
WSZYST KIE	7	30323000006-K	Zestaw do komory filtra HEPA	1						

10.2 POKRYWA GŁOWICY PODCIŚNIENIOWEJ

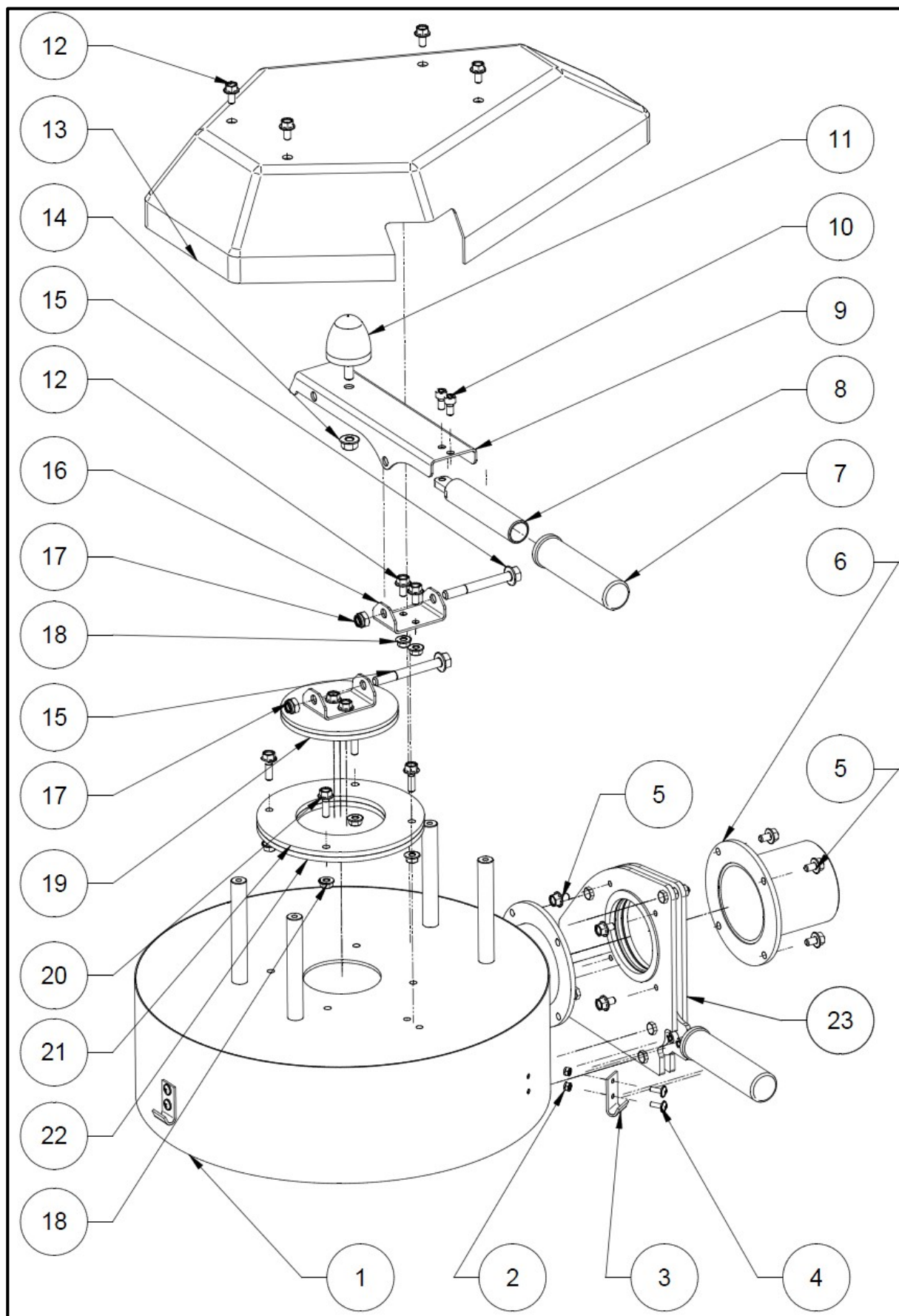

Rys. 11.2

LAVINA® V20E — POKRYWA GŁOWICY PODCIŚNIENIOWEJ — V25GE30.00.00							
Nr	Poz. nr	Opis	Szt.	Nr	Poz. nr	Opis	Szt.
1	V25GE33.00.00	Korpus głowicy podciśnieniowej	1	13	V25GE30.00.02	Pokrywa górna	1
2	30301240114	Nakrętka M4 DIN 985	6	14	30301240095	Nakrętka M8 DIN 6923	1
3	30329000040	Zestaw zacisków	3	15	30301210069	Śruba M8x70 DIN 6921	1
4	30301230066	Wkręt M4x12 DIN 967	6	16	V25GE30.00.01	Płyta nośna	1
5	30301210043	Śruba M6x10 DIN 6921	8	17	30301240106	Nakrętka M8 DIN 985	2
6	V25GE31.00.00	Rura wylotowa	1	18	30301240098	Nakrętka M6 DIN 6923	10
7	30329000014	Gumowa rączka	1	19	V25GE34.00.00	Zespół płytki zaworowej	1
8	V20X-14.10.00	Korpus rączki	1	20	30301210117	Śruba M6x20 DIN 6923	4
9	V25GE30.00.05	Trzpień zaworu	1	21	V25GE32.00.01_L	Płyta podstawy zaworu	1
10	30301230048	Wkręt M6x12 DIN 912	2	22	V25GE30.00.04	Uszczelka	1
11	30310000005	Bufor	1	23	V25GE11.00.00	Zespół zaworu wlotowego	1
12	30301210048	Śruba M6x12 DIN 6921	6				

Uwaga:

1. Zestaw do zacisku (nr 3) zawiera zacisk i płytkę mocującą, których nie można zamówić oddzielnie (Rys. 10.2.1).
2. Podczas montażu zaworu wlotowego (poz. 23) śruby (poz. 5) należy dokręcać momentem 6 Nm.
3. Przed zamontowaniem zaworu wlotowego należy upewnić się, że oba pierścienie uszczelniające znajdują się w odpowiednich pozycjach. Plastikowa strona uszczelnienia musi stykać się z zaworem wlotowym (Rys. 10.2.2).

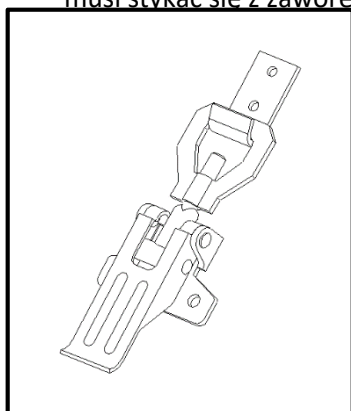
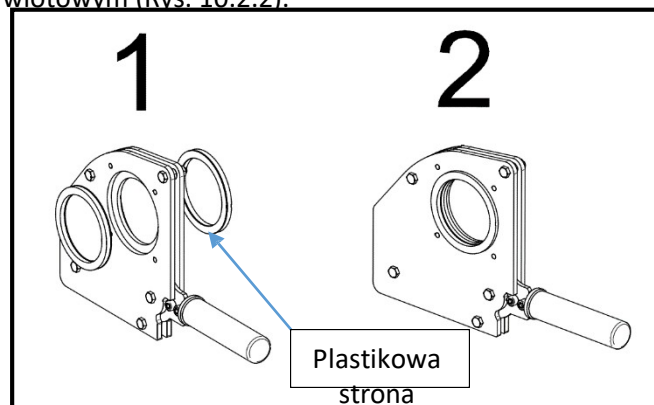
**Rys. 11.2.1****Rys. 11.2.2**

10.3 KOMORA FILTRA GŁÓWNEGO

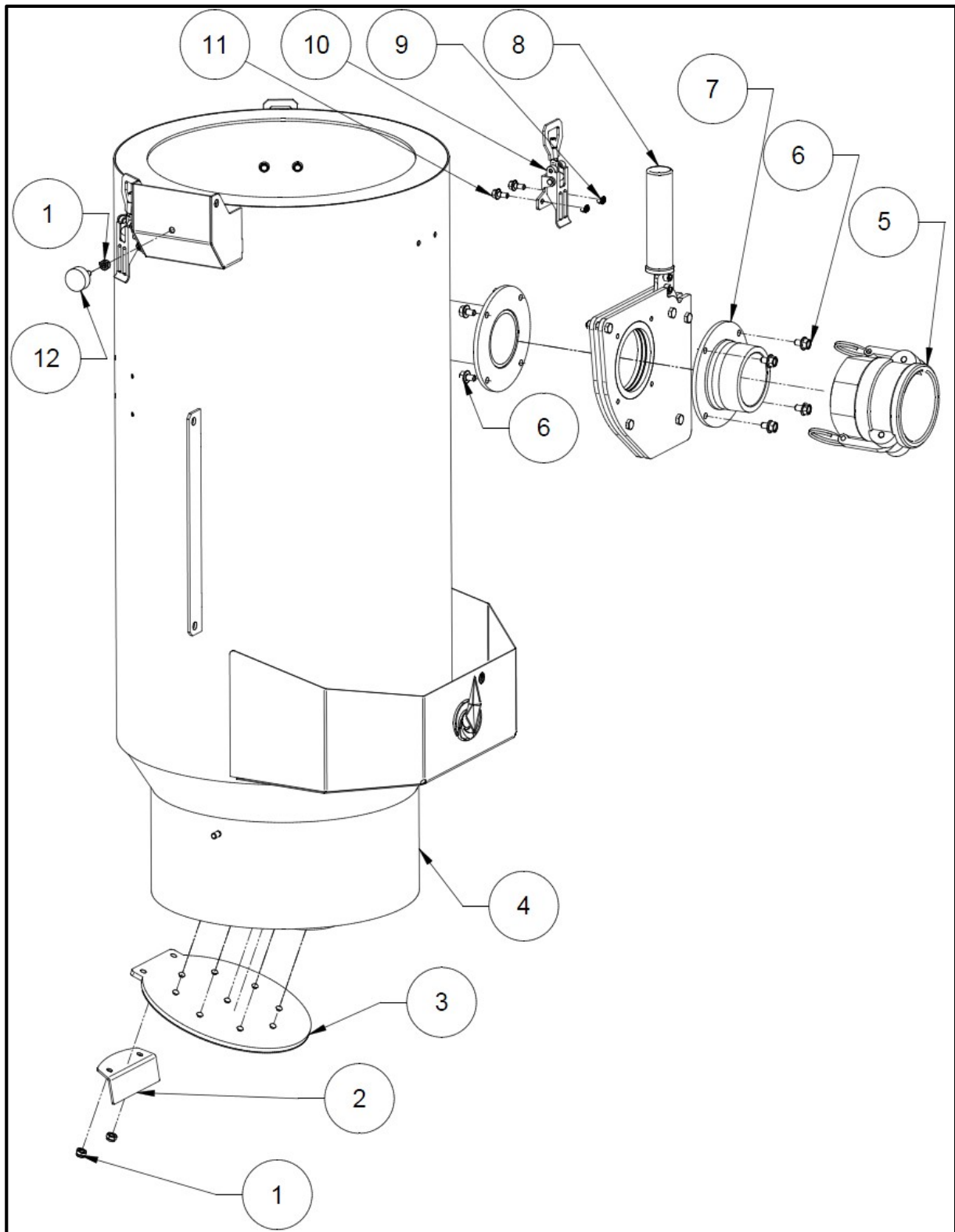

Rys. 11.3

LAVINA® V20E — KOMORA FILTRA — V20E10.00.00							
Nr	Poz. nr	Opis	Szt.	Nr	Poz. nr	Opis	Szt.
1	30301240103	Nakrętka M6 DIN 985	3	8	V25GE11.00.00	Zespół zaworu wlotowego	1
2	V25GE10.00.02	Płytkę ograniczającą klapy	1	9	30301240110	Nakrętka M5 DIN 982	6
3	V25GE14.00.00	Kłapa	1	10	Patrz 11.2	Zestaw do zacisku	3
4	V20E13.00.00	Korpus komory filtra	1	11	30301210030	Śruba M5x12 DIN 6921	6
5	D250-AL	Aluminiowa złącze z zamkiem jezyczkowym	1	12	30310000010	Bufor	1
6	30301210043	Śruba M6x10 DIN 6921	8	13	V25GE-F-1	Filtr główny	1
7	V25X-13.00,00	Kołnierz z zamkiem jezyczkowym D200	1				

10.4 ZAWÓR WLOTOWY

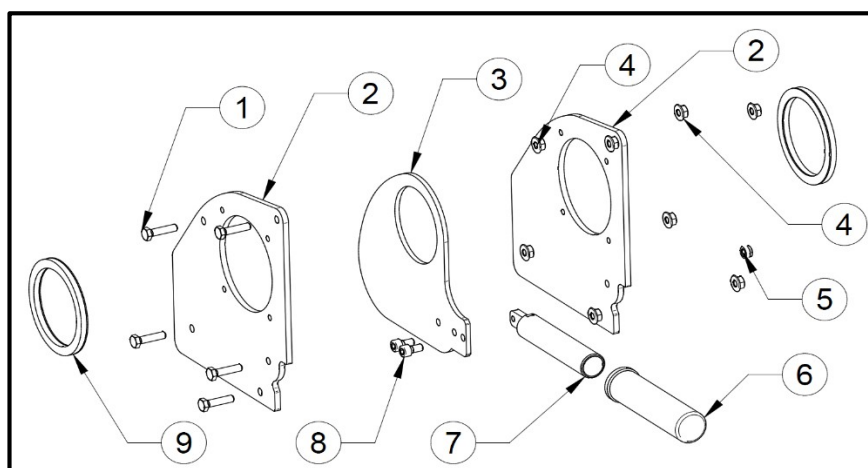

Rys. 11.4

LAVINA® V20E — ZAWÓR WLOTOWY — V25GE11.00.00-K							
Nr	Poz. nr	Opis	Szt.	Nr	Poz. nr	Opis	Szt.
1	30301210077	Śruba M6x25 DIN 933	5	6	30329000014	Gumowa rączka	1
2	V25GE11.00.02	Kołnierz zaworu wlotowego	2	7	V20X-14.10.00	Korpus rączki	1
3	V25GE11.00.1_L	Płytkę zaworu wlotowego	1	8	30301230048	Wkręt M6x12 DIN 912	2
4	30301240098	Nakrętka M6 DIN 6923	8	9	V25GE12.00.00	Pierścień uszczelniający	2
5	30301240103	Nakrętka M6 DIN 985	1	10			

10.5 WÓZEK

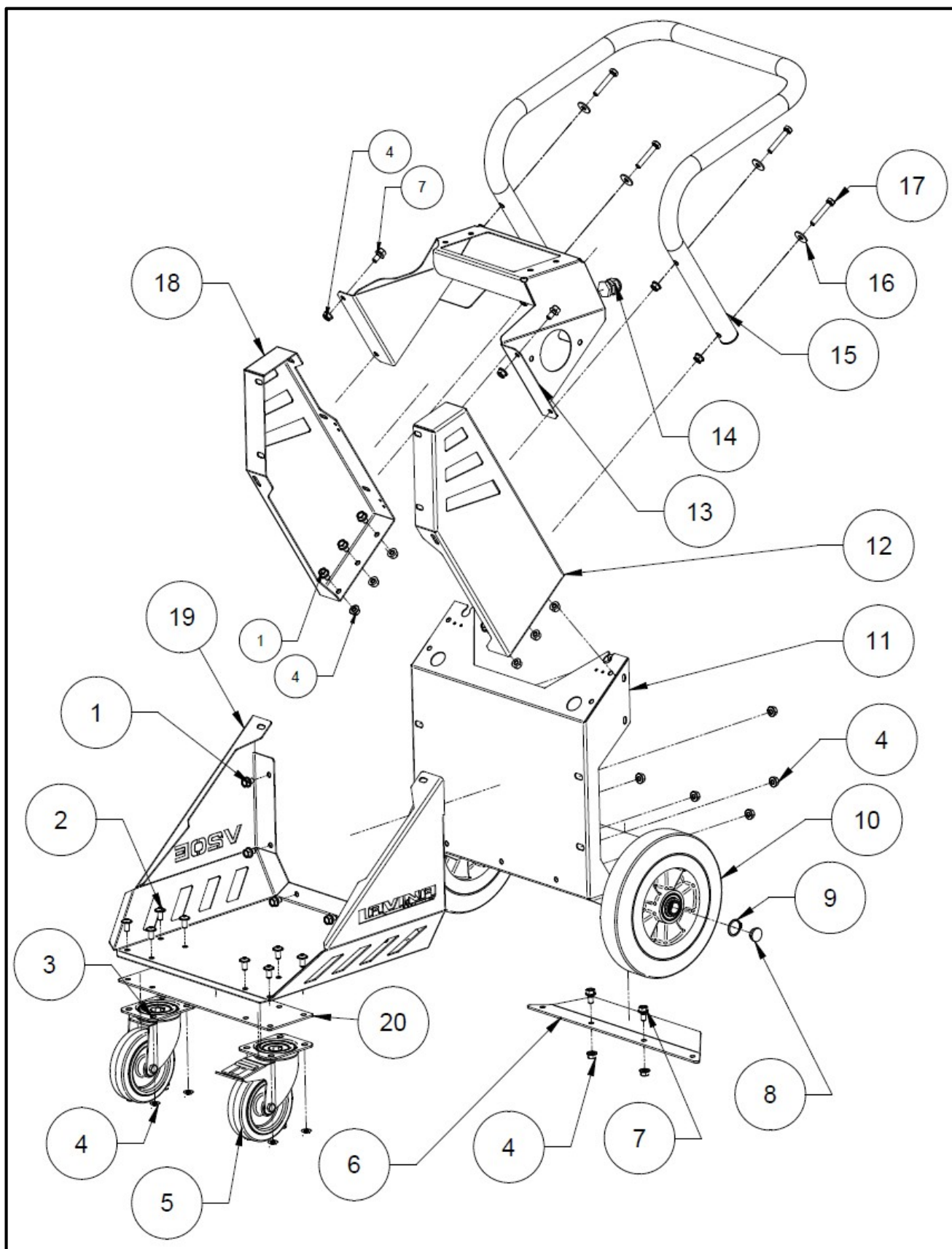

Rys. 11.5

LAVINA® V20E — WÓZEK — V20E20.00.00							
Nr	Poz. nr	Opis	Szt.	Nr	Poz. nr	Opis	Szt.
1	30301210058	Śruba M8x12 DIN 6921	13	12	V20E20.00.02	Prawy uchwyt komory filtra	1
2	30301230209	Wkręt M8x16 ISO 7380F	8	13	V20E00.00.04	Płyta podstawy pulpitu sterowniczego	1
3	30312000047	Kółko samonastawne	1	14	30311000403	Dławik kablowy M20x1.5	1
4	30301240095	Nakrętka M8 DIN 6923	29	15	V20E00.20.00	Uchwyt	1
5	30312000046	Kółko samonastawne, blokowane	1	16	30301221019	Podkładka M8 DIN 9021	4
6	V20E20.10.02	Bufor nożny	1	17	30301210106	Śruba M8x50 DIN 933	4
7	30301210072	Śruba M8x16 DIN 6921	4	18	V20E20.00.01	Lewy uchwyt komory filtra	1
8	40401000112	Zaślepka plastikowa	2	19	V20E20.00.03	Podstawa przednia	1
9	30301250036	Pierścień zabezpieczający B25x1.2 DIN471	2	20	V20GE20.00.02_L	Płytki wzmacniająca	1
10	30312000043	Kółko	2				
11	V20E20.10.00	Podstawa tylna	1				

10.6 JEDNOSTKA NAPĘDOWA

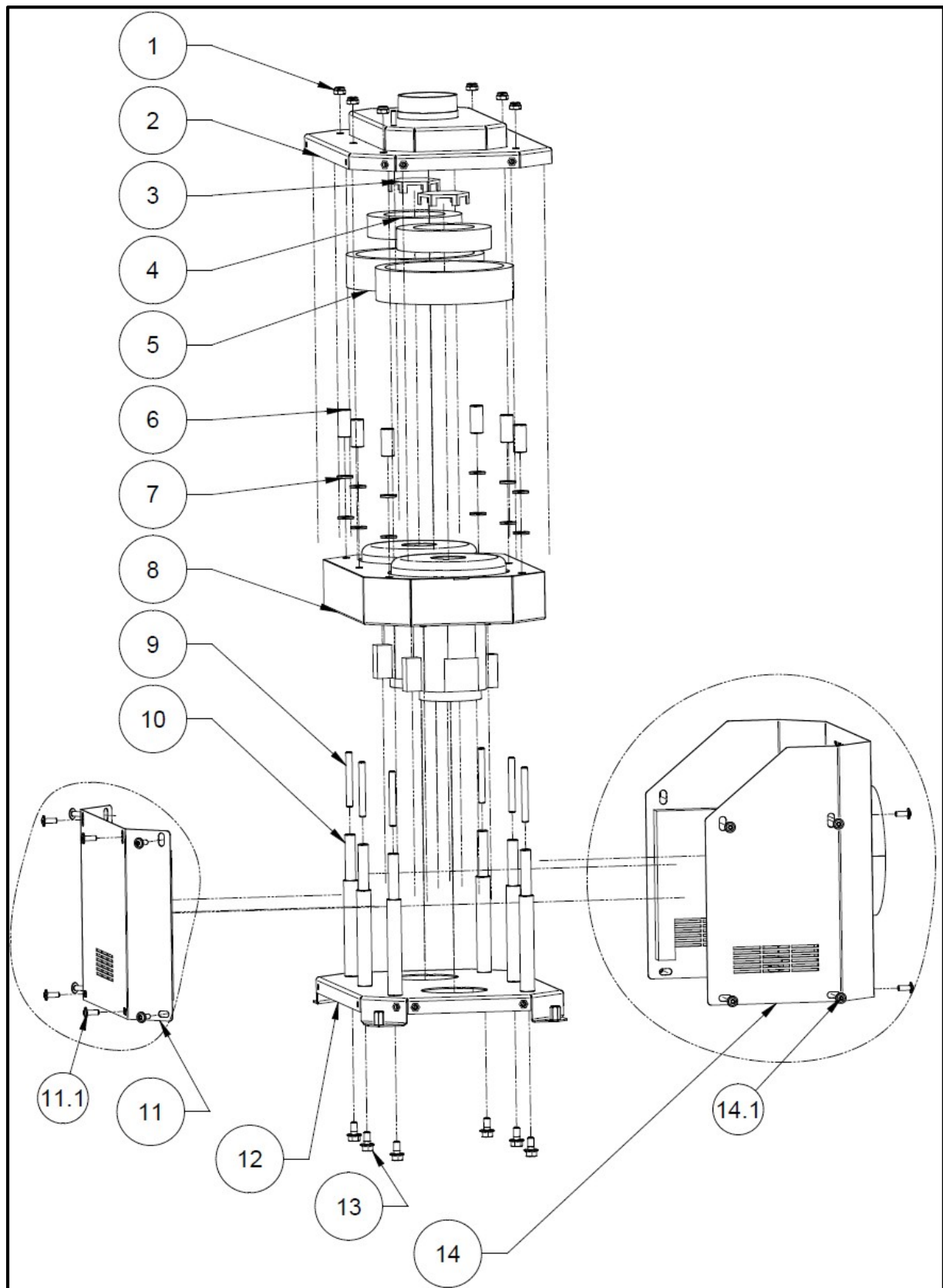

Rys. 11.6

LAVINA® V20E — JEDNOSTKA NAPĘDOWA:					
1. V20E115V - V25E11540.00.00;					
2. V20E 230V – z użyciem V20EU40.00.00;					
3. V20EU - V20EU40.00.00;					
Model	Nr	Poz. nr	Opis	Szt.	
WSZYSTKIE	1	30301240106	Nakrętka M8 DIN 985	6	
WSZYSTKIE	2	V20E42.00.00	Przedział łączący silnika	1	
WSZYSTKIE	3	V25X-30.00.09	Zawór silnika	2	
WSZYSTKIE	4	V25X-30.00.08	Uszczelka silnika	2	
WSZYSTKIE	5	V25E40.00.04	Uszczelka główna	2	
WSZYSTKIE	6	V25E40.00.02	Tuleja dystansowa	6	
V20E115	7	N/D	N/D	N/D	
V20EU		30301221005	Podkładka M10 DIN 125A	12	
V20E115	8	V20E11543.00.00	Zespół płyty uchwytu silników	1	
V20EU		V20EU43.00.00	Zespół płyty uchwytu	1	
WSZYSTKIE	9	V25E40.00.03	Kołek	6	
WSZYSTKIE	10	V25E40.00.01	Przekładka	6	
WSZYSTKIE	11	V20E45.00.00	Pokrywa przednia	1	
		11.1	30301230243	Wkręt M6x16 ISO 7380F	8
WSZYSTKIE	12	V20E41.00.00	Podstawa silników	1	
WSZYSTKIE	13	30301210072	Śruba M8x16 DIN 6921	6	
WSZYSTKIE	14	V20E44.00.00	Pokrywa tylna	1	
		14.1	30301230243	Wkręt M6x16 ISO 7380F	12

LAVINA® V20E — ZESPÓŁ PŁYTY UCHWYTU SILNIKÓW ODKURZACZA				
Model	Nr	Poz. nr	Opis	Szt.
V20E115V	1	V20E11543.20.00	Zespół silników	2
V20EU		V20EU43.20.00	Zespół silników	2
V20E115V	1.1	30313000329	Silnik odkurzacza	1
V20EU		30313000332	Silnik odkurzacza	1
WS	1.2	V25E43.20.01	Uszczelka silnika	1
V20E115V	1.3	V25X-30.00.10	Uszczelka wlotu silnika	1
V20EU		V25X-30.00.10-E	Uszczelka wlotu silnika	1
WS	2	V20E43.10.00	Przedział powietrza	1
WSZYSTKIE	3	30301230232	Wkręt Ø4 8x16 DIN 7976	12

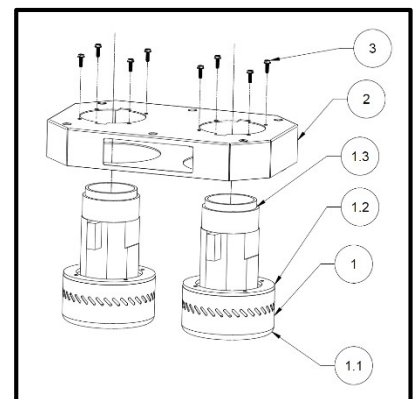

Rys. 11.6.1

10.7 PULPIT STEROWNICZY

10.8 ZESPÓŁ PRÓŻNIOMIERZA

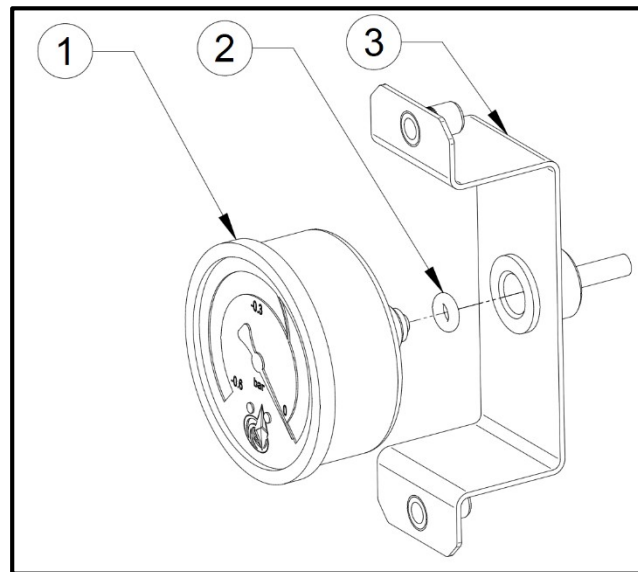

Rys. 11.8

LAVINA® V25GE — ZESPÓŁ PRÓŻNIOMIERZA			
Nr	Poz. nr	Opis	Szt.
1	30313000187	Próżniomierz	1
2	30302000131	Uszczelnienie	1
3	V25GE50.10.00	Płyta podstawy próżniomierza	1

11. AKCESORIA



Rys. 12.1



Rys. 12.2

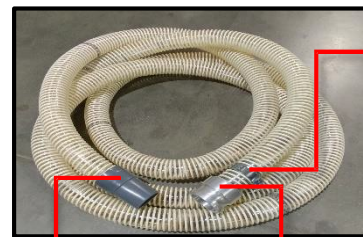

Rys. 12.3

3.1

3.3

3.2



Rys. 12.4



Rys. 12.5



Rys. 12.6

AKCESORIA				
Nr	Poz. nr	Opis	Szt.	Rys.
1	30310000104	Zestaw szczotek do podłóg 18 in L-FB-50	1	12.1
2	30316000062	Stalowa końcówka przewodu L-A-50	1	12.2
3	V20E50.00	Główny przewód podciśnieniowy z	1	12.3
	3.1	30316000063	Pierścień uszczelniający L-R-C-1	
	3.2	V25X-00.51.00	Złączka podciśnienia D250	
	3.3	30308000399	Zacisk 50_70DIN3017	
	3.4	D50x7.5	Wąż próżniowy	
4	V20E-F-2	Filtr główny	1	12.4
5	V25GE-FH-1	Filtr HEPA	1	12.5
6	30350000041	Worek Longopac	1	12.6
ADAPTERY ZAMKA JĘZYCZKOWEGO				
1	A70.00.00	3''M-2''F	1	
2	A71.00.00	3''M-2,5''F	1	
3	A73.00.00	3''F-2,5''M	1	
4	30316000116	3''F-2''M	1	
5	V25X-00.60.00	Adapter 2,5'' zamek języczkowy męski z otworem Ø51 z uszczelkami do stalowej końcówki przewodu, seria L20 ELITE i wszystkie urządzenia serii X.	1	

12. USUWANIE

Jeśli wraz z upływem czasu urządzenie nie nadaje się już do użytku lub wymaga wymiany, należy je przekazać z powrotem firmie Superabrasive lub najbliższemu dystrybutorowi. Urządzenie zostanie poddane profesjonalnej utylizacji zgodnie z przepisami i dyrektywami dotyczącymi ochrony środowiska.

13. DANE KONTAKTOWE PRODUCENTA

W razie potrzeby zwrócenia się do firmy Superabrasive Inc. z pytaniami natury technicznej należy skorzystać z poniższych informacji kontaktowych.

Adres: 9411 Jackson Trail Road, Hoshton GA 30548, Stany Zjednoczone

Email: info@superabrasive.us

Tel.: 706 658 1122

Faks: 706 658 0357

Strona internetowa: www.superabrasive.com

14. POTWIERDZENIE CERTYFIKATÓW CE

Wszystkie odpylacze LAVINA® zostały zaprojektowane do prawidłowego działania w środowisku elektromagnetycznym typu przemysłowego. Wyposażono je we wszystkie mechaniczne i elektryczne urządzenia bezpieczeństwa zgodne z następującymi dyrektywami i przepisami:

Odkurzacze LAVINA® spełniają wymagania dyrektywy maszynowej 2006/42/WE, dyrektywy kompatybilności elektromagnetycznej (EMC) 2004/108/WE i dyrektywy niskonapięciowej 2006/95/WE.

Spełniają też wymagania obowiązujących norm UNI EN 13857, CEI EN 60204-1, CEI EN 61000-3-2, CEI EN 61000-3-3, CEI EN 55014.

Wyniki badań są częścią dokumentacji technicznej maszyn. Są dostępne na życzenie. Odkurzacz jest dostarczany z wyraźnie widocznym znakiem CE oraz deklaracją zgodności WE.

15. OŚWIADCZENIE GWARANCYJNE DOTYCZĄCE KONTROLI EMISJI

OŚWIADCZENIE GWARANCYJNE DOTYCZĄCE KONTROLI EMISJI NA TERYTORIUM STANU KALIFORNIA PRAWA I OBOWIĄZKI DOTYCZĄCE GWARANCJI

Kalifornijska Rada ds. Zasobów Powietrza CARB (Californian Air Resources Board) i firma Superabrasive Inc. niniejszym udzielają objaśnień dotyczących gwarancji systemu kontroli emisji w zastosowanym w 2016 roku małym silniku terenowym (SORE). Na terytorium stanu Kalifornia nowy mały silnik terenowy musi być zaprojektowany, skonstruowany i wyposażony zgodnie z wymaganiami rygorystycznych norm antysmogowych. Firma Superabrasive Inc. musi udzielić gwarancji na system kontroli emisji zastosowany w małym silniku terenowym na okres czasu określony poniżej pod warunkiem, że nie doszło do niezgodnego z przeznaczeniem użycia, zaniedbania lub niewłaściwego serwisowania wspomnianego silnika.

Zastosowany system kontroli emisji może mieścić części, takie jak gaźnik, układ wtrysku paliwa, układ zapłonowy, reaktor katalityczny, zbiorniki paliwa, przewody paliwowe, zamknięcia wlewu paliwa, zawory, kanistry, filtry, przewody pary wodnej, zaciski, łączniki i inne elementy składowe powiązane z emisjami.

Gdy wystąpi warunek objęty gwarancją, firma Superabrasive Inc. dokona naprawy małego silnika terenowego bezpłatnie, wliczając w to diagnostykę, części i robociznę.

ZAKRES GWARANCJI UDZIELANEJ PRZEZ PRODUCENTA

System kontroli emisji jest objęty 2-letnią gwarancją. W przypadku, gdy jakkolwiek część powiązana z emisjami okaże się wadliwa, zostanie ona naprawiona lub wymieniona przez firmę Superabrasive Inc.

OBOWIĄZKI WŁAŚCICIELA WYNIKAJĄCE Z GWARANCJI

Jako właściciel małego silnika terenowego, użytkownik urządzenia ponosi odpowiedzialność za dokonywanie wymaganych czynności konserwacyjnych wymienionych w podręczniku użytkownika. Firma Superabrasive Inc. zaleca zachowanie wszystkich dowodów potwierdzających serwisowanie małego silnika terenowego. Firma Superabrasive Inc. nie może jednak odmówić gwarancji wyłącznie z powodu braku dowodów ani zaniedbań w zakresie wykonania wszystkich zaplanowanych konserwacji.

Jako właściciel małego silnika terenowego, użytkownik urządzenia powinien mieć świadomość, że firma Superabrasive Inc. może odmówić gwarancji, jeśli użytkowany silnik lub jego element uległ awarii wskutek niezgodnego z przeznaczeniem użycia, zaniedbania, niewłaściwego serwisowania lub nieuprawnionej modyfikacji wspomnianego silnika.

Właściciel ma obowiązek dostarczyć silnik użyty w urządzeniu przemysłowym do dystrybutora firmy Superabrasive Inc. możliwie jak najszybciej po wystąpieniu problemu. Naprawy z tytułu gwarancji powinny być wykonywane w uzasadnionym terminie, nieprzekraczającym 30 dni. W razie jakichkolwiek pytań dotyczących przysługujących praw z tytułu gwarancji należy skontaktować się z firmą Superabrasive Inc., pod numerem telefonu 1-(800)-987-8403 lub przez e-mail pod adresem info@superabrasive.us

Superabrasive Inc 9411 Jackson trail Rd Hoschton, GA

USA, 30548

OGÓLNY ZAKRES GWARANCJI DOTYCZĄCEJ EMISJI

Firma Superabrasive Inc. udziela gwarancji nabywcy końcowemu i kolejnym nabywcom, że sprzęt:

Zaprojektowano, skonstruowano i wyposażono z zachowaniem wymagań wszystkich stosownych przepisów, i

Jest wolny od wad materiałów i jakości wykonania, które powodują awarię elementu objętego gwarancji, który jest identyczny pod wszelkimi względami materiałowymi, jak element opisywany we wniosku o uzyskanie certyfikatu złożonego przez firmę Superabrasive Inc.

Okres gwarancyjny rozpoczyna się z datą dostarczenia sprzętu do nabywcy końcowego lub oddania do użytku. Okres gwarancyjny wynosi dwa lata.

Warunki i wyłączenia gwarancji dotyczącej części powiązanych z emisjami:

(1) Na jakąkolwiek część objętą gwarancją, dla której nie zaplanowano wymiany zgodnie z wymaganiami określonymi w dostarczonej instrukcji w formie papierowej, udziela się gwarancji na przewidziany powyżej okres. Jeśli część ulegnie awarii podczas trwania okresu gwarancyjnego, zostanie ona naprawiona lub wymieniona przez firmę Superabrasive Inc. na zasadach określonych w podpunkcie (4). W stosunku do dowolnej części tego typu lub części wymienianej na gwarancji zostanie udzielona gwarancja na okres pozostający do końca pierwotnej gwarancji.

(2) Na jakąkolwiek część objętą gwarancją, dla której zaplanowano wyłącznie regularne przeglądy zgodnie z wymaganiami określonymi w dostarczonej instrukcji w formie papierowej, udziela się gwarancji na przewidziany powyżej okres. W stosunku do dowolnej części tego typu lub części wymienianej na gwarancji zostanie udzielona gwarancja na okres pozostający do końca pierwotnej gwarancji.

(3) Na jakąkolwiek część objętą gwarancją, dla której zaplanowano wymianę zgodnie z wymaganiami określonymi w dostarczonej instrukcji w formie papierowej, udziela się gwarancji na okres czasu przed datą pierwszej zaplanowanej wymiany takiej części. Jeśli część ulegnie awarii przed pierwszą zaplanowaną wymianą, zostanie ona naprawiona lub wymieniona przez firmę Superabrasive Inc. na zasadach określonych w podpunkcie (4). W stosunku do dowolnej części tego typu lub części wymienianej na gwarancji zostanie udzielona gwarancja na okres pozostający do końca pierwotnej gwarancji przed momentem pierwszej zaplanowanej wymiany takiej części.

(4) Bezpłatnej naprawy lub wymiany dowolnej części objętej gwarancją zgodnie z niniejszymi przepisami dotyczącymi gwarancji należy dokonać w autoryzowanym punkcie.

(5) Niezależnie od zapisów zawartych w niniejszym dokumencie, usługi lub naprawy z tytułu gwarancji będą wykonywane we wszystkich naszych centrach dystrybucyjnych, uprawnionych do serwisowania przedmiotowych silników lub elementów sprzętu.

(6) Właściciel silnika nie poniesie żadnych kosztów wykonania diagnostyki, która jest bezpośrednio powiązana z rozpoznaniem wadliwej, powiązanej z emisjami części, objętej gwarancją, pod warunkiem że wspomniana diagnostyka zostanie wykonana w serwisie gwarancyjnym.

(7) Firma Superabrasive Inc. ponosi odpowiedzialność za uszkodzenia innych elementów składowych silników lub sprzętu spowodowane przez awarię dowolnej części objętej gwarancją, która wystąpiła w okresie gwarancyjnym.

(8) W całym określonym powyżej okresie gwarancyjnym na silnik firma Superabrasive Inc. utrzyma ciągłość dostaw części objętych gwarancją na poziomie wystarczającym do zaspokojenie oczekiwanego popytu na tego typu części.

(9) Podczas wykonywania dowolnych konserwacji lub napraw z tytułu gwarancji można stosować dowolne części zamienne, za które właściciel nie poniesie żadnych kosztów. Takie stosowanie części zamiennych nie ograniczy zobowiązań gwarancyjnych firmy Superabrasive Inc.

(10) Nie można stosować akcesoriów ani modyfikowanych części, które nie są zatwierdzone przez Kalifornijską Radę ds. Zasobów Powietrza CARB (Californian Air Resources Board). Stosowanie niezatwierdzonych akcesoriów lub modyfikowanych części przez nabywcę końcowego będzie stanowić podstawę odrzucenia wszelkich reklamacji. Firma Superabrasive Inc. nie ponosi odpowiedzialności za usterki części objętych gwarancją spowodowane stosowaniem niezatwierdzonych akcesoriów lub modyfikowanych części.

CZĘŚCI OBJĘTE GWARANCJĄ

Naprawa lub wymiana dowolnych części objętych gwarancją w inny sposób podlegających gwarancji może zostać wyłączone z takiego zakresu gwarancji, jeśli firma Superabrasive Inc. udowodni przypadki niezgodnie z przeznaczeniem użytkowania, zaniedbania lub niewłaściwego serwisowania wspomnianego silnika będącego bezpośrednią przyczyną próby naprawy lub wymiany części. Mimo to wszelkie regulacje elementów składowych, które są wyposażone w fabryczne i prawidłowo działające urządzenia ograniczające regulacje, nadal pozostają objęte gwarancją. Gwarancja dotycząca emisji udzielana jest na następujące części:

- (1) Reaktor katalityczny
- (2) Układ paliwowy: Gaźnik, regulator ciśnienia i blokada dopływu paliwa
- (3) Układ zapłonowy
- (4) Układ dolotowy, w tym filtr wstępny
- (5) Kolektor wydechowy